



CORDLESS STAPLER / NAILER 20V PAT 20-Li A1

(HU)

AKKUS TŰZŐGÉP 20 V

Az originál használati utasítás fordítása

(DE) (AT) (CH)

AKKU-TACKER 20 V

Originalbetriebsanleitung

(SI)

AKUMULATORSKI SPENJALNIK 20 V

Prevod originalnega navodila za uporabo

IAN 373432_2104

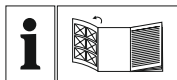

(HU)

Olvasás előtt kattintson az ábrát tartalmazó oldalra és végezetül ismerje meg a készülék mindegyik funkcióját.

(SI)

Pred branjem odprite stran s slikami in se nato seznanite z vsemi funkcijami naprave.

(DE) (AT) (CH)

Klappen Sie vor dem Lesen die Seite mit den Abbildungen aus und machen Sie sich anschließend mit allen Funktionen des Gerätes vertraut.

HU	Az originál használati utasítás fordítása	Oldal	1
SI	Prevod originalnega navodila za uporabo	Stran	15
DE/AT/CH	Originalbetriebsanleitung	Seite	27

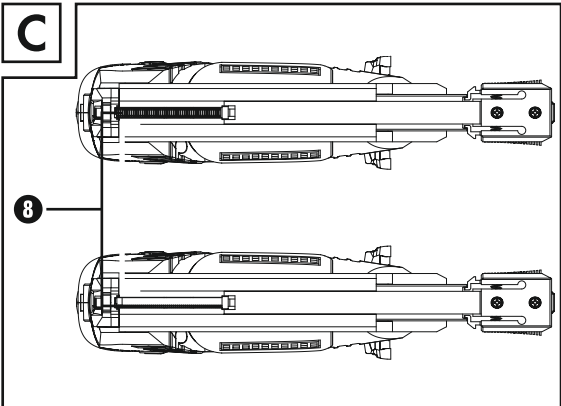
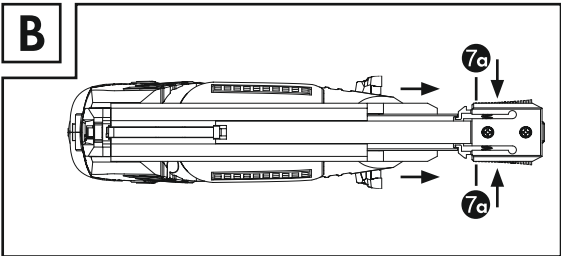
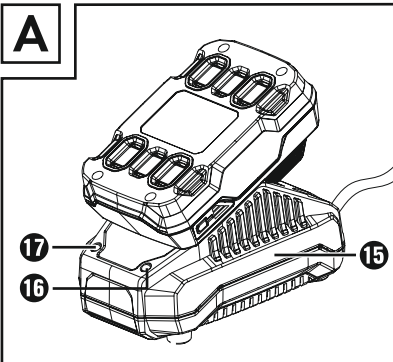
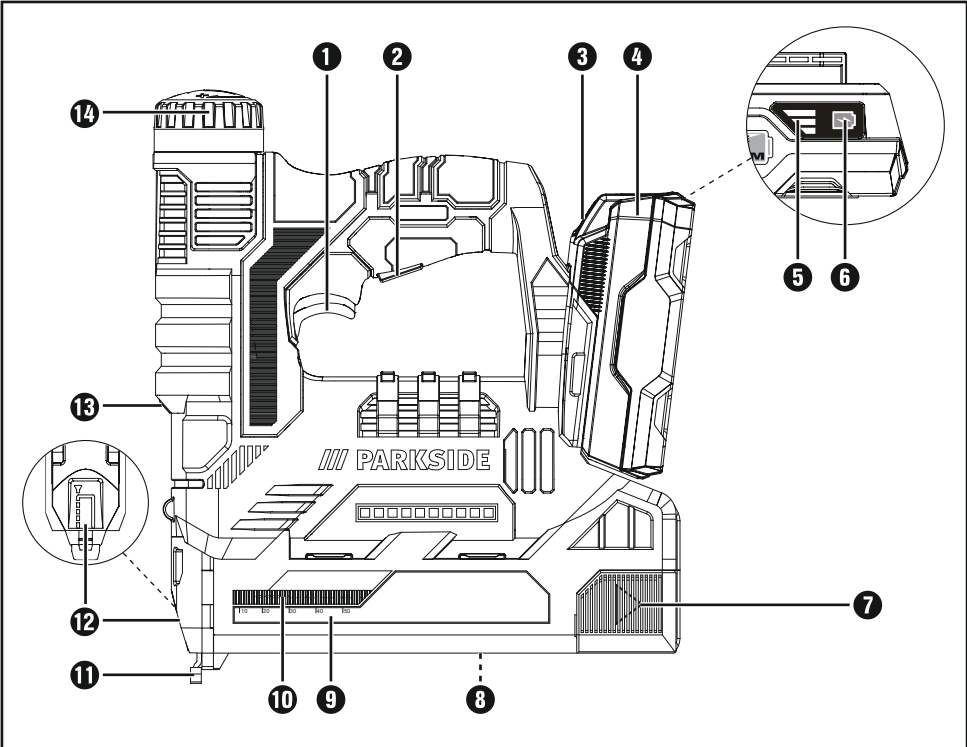

/// PARKSIDE
X20V TEAM

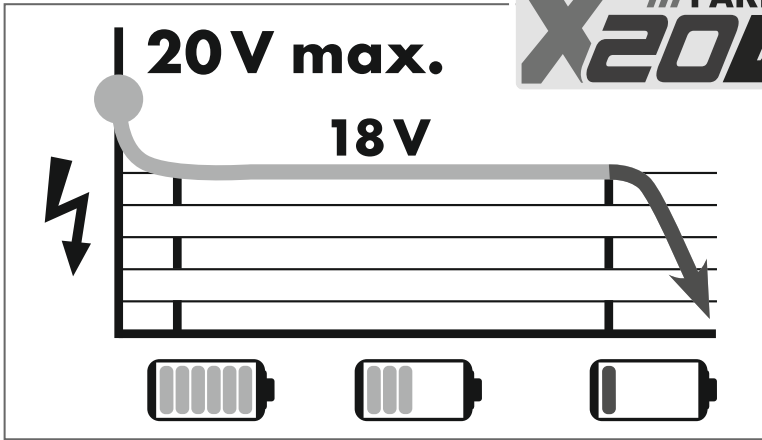

All Parkside tools and the chargers PLG 20 A1/A4/C1/A2/C2/A3/C3/PDSLIG 20 A1 of the X20V Team series are compatible with the PAP 20 A1/A2/A3/B1/B3 battery pack.

Charging times Charging currents	2 Ah Battery pack PAP 20 A1/B1	3 Ah Battery pack PAP 20 A2	4 Ah Battery pack PAP 20 A3/B3
max. 2.4 A Charger PLG 20 A1/A4/C1	60 min 2,4 A	90 min 2,4 A	120 min 2,4 A
max. 3.5 A Charger PLG 20 A2/C2	45 min 3,5 A	60 min 3,5 A	80 min 3,5 A
max. 4.5 A Charger PLG 20 A3/C3	35 min 3,8 A	45 min 4,5 A	60 min 4,5 A
max. 4.5 A Charger PDSLIG 20 A1	35 min 3,8 A	45 min 4,5 A	60 min 4,5 A

Tartalomjegyzék

Bevezető	2
Rendeltetésszerű használat	2
Felszereltség	2
A csomag tartalma	2
Műszaki adatok	2
Általános biztonsági utasítások elektromos kéziszerszámokhoz	3
1. Munkahelyi biztonság	3
2. Elektromos biztonság	4
3. Személyi biztonság	4
4. Az elektromos kéziszerszám használata és kezelése	5
5. Az akkumulátoros kéziszerszám használata és kezelése	5
6. Szerviz	5
Tűzölgépekre vonatkozó készülékspecifikus biztonsági utasítások	6
Töltőkre vonatkozó biztonsági utasítások	6
Eredeti tartozékok/kiegészítő eszközök	7
Üzembe helyezés előtt	7
Akkumulátor-telep töltése (lásd az A ábrát)	7
Akkumulátor-telep behelyezése a készülékbe/kivétele a készülékből	7
Akkumulátor állapotának ellenőrzése	7
Kapocstár betöltése	8
Ütőerő beállítása	8
Üzembe helyezés	8
Bekapcsolás	8
LED-munkafények bekapcsolása	8
Hibaelhárítás	8
Karbantartás és tisztítás	9
Ártalmatlanítás	9
Jótállási tájékoztató	10
Az eredeti megfelelő ségi nyilatkozat fordítása	12
Pót-akkumulátor rendelése	13
Telefonos rendelés	13

AKKUS TŰZŐGÉP 20 V PAT 20-Li A1

Bevezető

Gratulálunk új készüléke megvásárlásához. Vásárlásával kiváló minőségű termék mellett döntött. A használati útmutató a termék része. Fontos tudnivalókat tartalmaz a biztonságra, használatra és ártalmatlanításra vonatkozóan. A termék használata előtt ismerkedjen meg valamennyi használati és biztonsági utasítással. A terméket csak a leírtak szerint és a megadott célokra használja. A termék harmadik személynek történő továbbadása esetén adja át a készülékhez tartozó valamennyi leírást is.

Rendeltetésszerű használat

A készülék karton, szigetelőanyagok, bőr, anyag (textil, illetve natúr szövet), vagy ehhez hasonló anyagok keményfára, puhafára, faforgácslapra vagy fához hasonló anyagokra tűzésére, magán-célra használható. Kizárólag száraz helyiségekben használható. Minden egyéb felhasználási mód vagy a gép módosítása rendeltetésellenesnek minősül és jelentős balesetveszélyt rejt magában. A nem rendeltetészerű használatból eredő károkért a gyártó nem vállal felelősséget. Nem alkalmas ipari használatra.

Felszereltség

- ❶ kioldó
- ❷ LED-munkafény gomb
- ❸ gomb az akkumulátor-telep kireteszeléséhez
- ❹ akkumulátor-telep *
- ❺ akkumulátor-kijelző LED
- ❻ akkumulátor állapotkijelző gomb
- ❼ kapocstár tololárja
- ❼c kireteszelő
- ❽ kapocstár
- ❾ skálabeosztás
- ❿ szintjelző (finomhuzalú kapocs)
- ⓫ tűzőorr
- ⓫c előlap
- ⓫c LED-munkafény
- ⓫c ütőerő-szabályozó
- ⓫c gyorstöltő *
- ⓫c piros töltésjelző LED
- ⓫c zöld töltésjelző LED

A csomag tartalma

- 1 akkus tűzőgép 20 V
- 500 kapocs, 20 mm
- 500 szög, 20 mm
- 1 hordtáska
- 1 használati útmutató

Műszaki adatok

Akkus tűzőgép 20 V PAT 20-Li A1

Névleges feszültség	20 V \equiv (egyenáram)
Munkafolyamat	max. 30 ütés/perc
Kapocstár kapacitása	50 darab

Akkumulátor-telep PAP 20 A1 *

Típus	LÍTIUM-ION
Névleges feszültség	20 V \equiv (egyenáram)
Kapacitás	2,0 Ah
Cellaszám	5

Akkumulátor-gyorstöltőt PLG 20 A1 *

BEMENET/input

Névleges feszültség 230–240 V ~, 50 Hz (váltóáram)

Névleges teljesítményfelvétel 65 W

Biztosíték (belső) 3,15 A 

KIMENET/output

Névleges feszültség 21,5 V = (egyenáram)

Névleges áramerősség 2,4 A

Töltési idő kb. 60 perc

Védelmi osztály II/Ⓜ (dupla szigetelés)

* AKKU ÉS TÖLTŐKÉSZÜLÉK NÉLKÜL

Finomhuzalú kápcskok



Type 55
15–25 mm

Kapocsszélesség 6 mm
Kapocshossz 15–25 mm



Type 47
15, 20, 25,
32 mm

Szög hossz 15, 20, 25, 32 mm

Zajkibocsátási érték

A zaj mért értéke az EN 60745 szabványnak megfelelően került meghatározásra. Az elektromos kéziszerszám A-súlyozott zajszintjének jellemző értéke:

Hangnyomásszint $L_{pA} = 84,1$ dB (A)

Bizonytalansági érték $K_{pA} = 3$ dB

Hangerőszint $L_{WA} = 95,1$ dB (A)

Bizonytalansági érték $K_{WA} = 3$ dB

Viseljen hallásvédőt!

Rezgés összértéke

Az EN ISO 60745 szabvány szerint meghatározott rezgés összérték:

Rezgés kibocsátási érték $a_{h,W} = 3,65$ m/s²

Bizonytalansági érték $K = 1,5$ m/s²

TUDNIVALÓ

- ▶ A jelen használati útmutatóban megadott rezgés-kibocsátási érték szabványos mérési eljárással lett meghatározva és felhasználható a készülékek összehasonlítására. A megadott rezgés-kibocsátási érték a kitétettség előzetes megbecsléséhez is használható.

FIGYELMEZTETÉS!

- ▶ A rezgés-kibocsátási szint az elektromos kéziszerszám alkalmazásától függően változik és egyes esetekben a jelen útmutatóban megadott érték felett lehet. A rezgésterhelés alulbecsült lehet, ha az elektromos kéziszerszámot rendszeresen így használják. Próbálja a rezgésterhelést a lehető legalacsonyabb szinten tartani. A rezgésterhelés csökkentésére tett intézkedések például a kesztyű viselése a szerszám használata során és a munkaidő korlátozása. Ebben az esetben a működési ciklus minden részét figyelembe kell venni (például amikor az elektromos kéziszerszám ki van kapcsolva, és amikor bár be van kapcsolva, de terhelés nélkül fut).



Általános biztonsági utasítások elektromos kéziszerszámokhoz



FIGYELMEZTETÉS!

- ▶ Olvassa el az összes biztonsági előírást és utasítást. A biztonsági előírások és utasítások figyelmen kívül hagyása áramütést, tüzet és/vagy súlyos sérüléseket okozhat.

Őrizze meg az összes biztonsági előírást és utasítást későbbi használatra.

A biztonsági előírásokban használt „elektromos kéziszerszám” kifejezés hálózatról (hálózati kábelen át) üzemeltetett elektromos kéziszerszámokra és akkumulátoros elektromos kéziszerszámokra (hálózati kábel nélkül) vonatkozik.

1. Munkahelyi biztonság

- Tartsa tisztán és jól megvilágítva a munkaterületét.** A rendtelenség és a rosszul megvilágított munkaterület balesetet okozhat.
- Ne dolgozzon az elektromos kéziszerszámmal olyan robbanásveszélyes környezetben, ahol gyúlékony folyadékok, gázok vagy porok vannak.** Az elektromos kéziszerszámok szikráznak, a szikra pedig meggyújthatja a port vagy gőzöket.

- c) Az elektromos kéziszerszám használata közben ne engedjen közel gyermekeket és más személyeket. Ha elterelik a figyelmét, elveszítheti uralmát a készülék felett.

2. Elektromos biztonság

- a) Az elektromos kéziszerszám csatlakozódugójának illeszkednie kell a csatlakozóaljzatba. A csatlakozót semmilyen módon nem szabad megváltoztatni.
A földelt elektromos kéziszerszámokat ne használja adapterrel. A módosítatlan csatlakozó és a megfelelő csatlakozóaljzat használata csökkenti az áramütés veszélyét.
- b) **Ügyeljen arra, hogy teste ne érintkezzen földelt felülettel, mint például csővezeték, fűtőtest, tűzhely vagy hűtőszekrény felületével.** Az áramütés kockázata nagyobb, ha teste földelre van.
- c) **Óvja az elektromos kéziszerszámot esőtől vagy nedvességtől.** Növeli az áramütés kockázatát, ha víz kerül az elektromos készülékbe.
- d) **Ne használja a vezetékét rendeltetésellenes célra, ne hordozza és ne akassza fel az elektromos kéziszerszámot a kábelnél fogva, és ne a vezetéknél fogva húzza ki a csatlakozódugót az aljzatból.** Tartsa távol a vezetékét hőtől, olajtól, éles szegélyektől vagy mozgó alkatrészekről. A sérült vagy összecsavarodott vezeték növeli az áramütés kockázatát.
- e) **Ha a szabadban dolgozik az elektromos kéziszerszámmal, akkor csak olyan hosszabbító kábelt használjon, ami kültéren is engedélyezett.** A kültéri használatra alkalmas hosszabbító kábellel csökkentheti az áramütés veszélyét.
- f) **Ha az elektromos kéziszerszám nedves helyen történő használata elkerülhetetlen, akkor használjon hibaáram védőkapcsolót.** A hibaáram védőkapcsoló használata csökkenti az áramütés veszélyének kockázatát.

3. Személyi biztonság

- a) **Legyen mindig figyelmes, ügyeljen arra, amit csinál, és megfontoltan végezze a munkát az elektromos kéziszerszámmal.** Ne használjon elektromos kéziszerszámot, ha fáradt, vagy ha kábítószert, alkohol vagy gyógyszer hatása alatt áll. Az elektromos kéziszerszám használatakor már egy pillanatnyi figyelmetlenség is komoly sérüléseket okozhat.
- b) **Viseljen egyéni védőeszközt és mindig vegyen fel védőszemüveget.** Az elektromos kéziszerszám jellegének és használatának megfelelő egyéni védőeszköz, például pormaszk, csúszásmentes biztonsági cipő, védősisak vagy hallásvédő csökkenti a személyi sérülések veszélyét.
- c) **Előzze meg a készülék véletlenszerű bekapcsolását.** Győződjön meg arról, hogy az elektromos kéziszerszám ki legyen kapcsolva, mielőtt az elektromos hálózatra és/vagy az akkumulátorra csatlakoztatja, illetve kézbe veszi vagy viszi. Balesetet okozhat, ha a készülék hordozása közben az ujjja a BE/KI kapcsolón van vagy a készülék már bekapcsolt állapotban van, amikor csatlakoztatja az áramellátásra.
- d) **Távolítsa el a beállításához használt szerszámokat vagy csavarkulcsokat az elektromos kéziszerszám bekapcsolása előtt.** A készülék forgó részében maradt szerszám vagy kulcs balesetet okozhat.
- e) **Kerülje a normálistól eltérő testtartást.** Vegyen fel biztonságos álló helyzetet és tartsa meg folyamatosan az egyensúlyát. Ily módon váratlan helyzetekben is jobban úrrá tud lenni az elektromos kéziszerszámon.
- f) **Viseljen alkalmas ruházatot.** Ne viseljen bő ruházatot vagy ékszert. Tartsa távol a haját, ruháját és kesztyűjét a mozgó részekről. A laza ruházat, az ékszer vagy a hosszú haj beleakadhat a mozgó részekbe.
- g) **Amennyiben a készülékhez porelszívó és porgyűjtő berendezés is szerelhető, akkor győződjön meg arról, hogy azok csatlakoztatva vannak és használatuk helyesen történik.** A porelszívó alkalmazása csökkentheti a por általi veszélyeztetést.

4. Az elektromos kéziszerszám használata és kezelése

- Ne terhelje túl a készüléket. A munkájának megfelelő elektromos kéziszerszámot használja. A megfelelő elektromos kéziszerszámmal jobban és biztonságosabban tud dolgozni az adott teljesítmény-tartományban.
- Ne használjon olyan elektromos kéziszerszámot, amelynek hibás a kapcsolója. A nem be- és kikapcsolható elektromos kéziszerszám használata veszélyes és meg kell javíttatni.
- Húzza ki a csatlakozót az aljzatból és/vagy vegye le az akkumulátort, mielőtt beállításokat végez a készüléken, tartozékokat cserél vagy a készüléket elteszi. Ezzel a megelőző biztonsági intézkedéssel megakadályozható az elektromos kéziszerszám véletlen bekapcsolása.
- A nem használt elektromos kéziszerszámot gyermekektől elzárva tárolja. Ne engedje, hogy olyan személyek használják a készüléket, akik nem ismerik annak használatát, vagy nem olvasták az erre vonatkozó utasításokat. Az elektromos kéziszerszámok veszélyesek, ha tapasztalatlan személyek használják.
- Gondosan ápolja az elektromos kéziszerszámokat. Ellenőrizze, hogy a mozgó részek tökéletesen működnek és nincsenek beszorulva, részei nincsenek eltörve vagy olyannyira megsérülve, hogy az befolyásolná az elektromos kéziszerszám működését. A készülék használata előtt javíttassa meg a sérült részeket. Sok balesetet a rosszul karbantartott elektromos kéziszerszámok okoznak.
- A vágószerszámokat tartsa mindig élesen és tisztán. A gondosan karbantartott éles vágóeszközök kisebb valószínűséggel szorulnak be és könnyebben irányíthatók.
- Az elektromos kéziszerszámot, a tartozékokat, a betétszerszámokat stb. a használati útmutatónak megfelelően használja. Vegye figyelembe a munkakörülményeket és az elvégzendő feladatot. Az elektromos kéziszerszám nem rendeltetésszerű használata veszélyes helyzeteket teremthet.

5. Az akkumulátoros kéziszerszám használata és kezelése

- Az akkumulátort csak a gyártó által ajánlott töltővel töltsse. Olyan töltő esetén, amely egy bizonyos típusú akkumulátor töltésére alkalmas, tűzveszély áll fenn, ha másfajta akkumulátorral használják.
- Csak az elektromos kéziszerszámba való akkumulátort használja. Más akkumulátorok használata sérülést okozhat és tűzveszélyes.
- A nem használt akkumulátort tartsa megfelelő távolságban gémpapcsoktól, érméktől, kulcsoktól, szögektől, csavaroktól vagy más apró fémtárgyaktól, amelyek rövidzárlatot okozhatnak. Az akkumulátor érintkezői közötti rövidzárlat égési sérülést vagy tüzet okozhat.
- Helytelen alkalmazás esetén folyadék szivároghat ki az akkumulátorból. Ne érjen hozzá. Ha véletlenül mégis hozzáér, öblítse le vízzel. Ha a folyadék szembe kerül, forduljon orvoshoz. A kiszivárgó folyadék bőrirritációt vagy égési sérülést okozhat.



VIGYÁZAT! ROBBANÁSVESZÉLY!

Soha ne töltsön fel egyszer használatos elemeket.



Védje az akkumulátort hőségtől, például tartós napsütéstől, tűztől, víztől és nedvességtől. Robbanásveszély áll fenn.

6. Szerviz

- Az elektromos kéziszerszámot csak képzett szakemberrel és csak eredeti cserealkatrészekkel javíttassa. Ezzel biztosíthatja az elektromos kéziszerszám hosszan tartó, biztonságos működését.

Tűzőgépekre vonatkozó készülék-specifikus biztonsági utasítások

- **Mindig gondoljon arra, hogy kapocs lehet az elektromos kéziszerszámban.** A tűzőgép figyelmetlen használata esetén váratlanul kilövédkhet egy kapocs és súlyos sérüléseket okozhat.
- **Az elektromos kéziszerszámot soha ne irányítsa saját magára vagy a közelben tartózkodó más személyekre.** Váratlan kioldása esetén a készülék kilő egy kapcsot, ami sérüléseket okozhat.
- **Ne működtesse az elektromos kéziszerszámot addig, amíg stabilan rá nem helyezte a munkadarabra.** Ha az elektromos kéziszerszám nem ér hozzá a munkadarabhoz, akkor a kapocs visszapattanhat a rögzítési helyről.
- **Válassza le az elektromos kéziszerszámot a hálózatról vagy az akkumulátorról, ha a kapocs megakadt az elektromos kéziszerszámban.** Ha a tűzőgép csatlakoztatva van, akkor véletlenül működésbe léphet a beszorult kapocs eltávolítása közben.
- **Legyen óvatos a beszorult kapcsok eltávolítása során.** A rendszer feszültség alatt állhat és erősen kilöckheti a kapcsot, miközben Ön megpróbálja megszüntetni az akadást.
- **Ne használja a tűzőgépet elektromos vezetékek rögzítésére.** A készülék nem alkalmas elektromos vezetékek szerelésére, ugyanis megsértheti az elektromos vezetékek szigetelését és áramütést, valamint tüzet okozhat.

Töltőkre vonatkozó biztonsági utasítások

- A készüléket 8 éves kor feletti gyermekek és csökkent fizikai, érzékszervi vagy szellemi képességű vagy tapasztalattal, illetve ismeretekkel nem rendelkező személyek felügyelet mellett használhatják, vagy ha felvilágosították őket a készülék biztonságos használatáról és megértették az ebből eredő veszélyeket. Gyermekek nem játszhatnak a készülékkel. Tisztítást és a felhasználó által végzendő karbantartást felügyelet nélküli gyermekek nem végezhetnek.



A töltő kizárólag beltéri használatra alkalmas.

⚠ FIGYELEM!

- ▶ Ez a töltő csak az alábbi akkumulátorokkal használható: PAP 20 A1/PAP 20 A2/PAP 20 A3/PAP 20 B1/PAP 20 B3.
- ▶ A kompatibilis akkumulátorok aktuális listája a www.lidl.de/akku oldalon található.

⚠ FIGYELMEZTETÉS!

- Amennyiben a csatlakozóvezeték cseréje szükséges, azt a biztonság veszélyeztetésének elkerülése érdekében a gyártónak vagy képviselőjének kell elvégeznie.

Eredeti tartozékok/kiegészítő eszközök

- Csak a használati útmutatóban megadott tartozékokat és kiegészítő eszközöket használja, ill. amelyeknek befogója kompatibilis a készülékkel.

⚠ FIGYELMEZTETÉS!

- Ne használjon olyan kiegészítőket, amelyeket a PARKSIDE nem ajánlott. Ez áramütést és tüzet okozhat.

Üzembe helyezés előtt

Akkumulátor-telep töltése (lásd az A ábrát)

⚠ VIGYÁZAT!

- ▶ Mindig húzza ki a hálózati csatlakozódugót, mielőtt az akkumulátor-telepet kiveszi a töltőből vagy behelyezi.

TUDNIVALÓ

- ▶ Soha ne töltsé az akkumulátor-telepet akkor, ha a környezet hőmérséklete 10 °C alatt vagy 40 °C felett van. A lítium-ion akkumulátor hosszabb tárolása esetén rendszeresen ellenőrizni kell az akkumulátor töltöttségét. Az optimális töltöttségi állapot 50% és 80% között van. Hűvös, száraz helyen, 0 °C és 50 °C közötti hőmérsékleten kell tárolni.
- ◆ Helyezze be az akkumulátor-telepet **4** a gyors-töltőbe **15** (lásd az A ábrát).
- ◆ Csatlakoztassa a hálózati csatlakozódugót a csatlakozóaljzatba. A töltésjelző LED **16** pirosan világít.
- ◆ A zöld töltésjelző LED **17** jelzi, hogy a töltési folyamat lezárult és az akkumulátor-telep **4** üzemkész.

⚠ FIGYELEM!

- ◆ Ha a piros ellenőrző LED **16** villog, akkor az akkumulátor-telep **4** túlhevült és nem tölthető.
- ◆ Ha a piros és a zöld töltésjelző LED **16 17** is villog, akkor az akkumulátor-telep **4** hibás.
- ◆ Helyezze be az akkumulátor-telepet **4** a készülékbe.
- ◆ Az egymást követő töltések között kapcsolja ki a töltőt legalább 15 percre. Ehhez húzza ki a hálózati csatlakozódugót.

Akkumulátor-telep behelyezése a készülékbe/kivétele a készülékből

Az akkumulátor-telep behelyezése

- ◆ Kattintsa be az akkumulátor-telepet **4** a készülékbe.

Az akkumulátor-telep kivétele

- ◆ Nyomja meg a kireteszelő gombot **3** és vegye ki az akkumulátor-telepet **4**.

Akkumulátor állapotának ellenőrzése

- ◆ Az akkumulátor állapotának ellenőrzéséhez nyomja meg az akkumulátor állapotkijelző gombot **6** (lásd a fő ábrát is). Az állapot az alábbiak szerint jelenik meg az akkumulátor-kijelző LED-en **5** :
 PIROS/NARANCSSÁRGA/ZÖLD = maximális töltés/
 PIROS/NARANCSSÁRGA = közepes töltés
 PIROS = gyenge töltés - akkumulátor töltésre szükséges

Kapocstár betöltése

Az elektromos kéziszerszámon történő munkavégzés (pl. karbantartás, szerszámcsere, stb.), valamint a készülék szállítása és tárolása előtt vegye ki az akkumulátort az elektromos kéziszerszámból.

A kioldó véletlen működtetése esetén sérülésveszély áll fent.

- ◆ Vegye ki az akkumulátor-telepet **4** a készülékből.
- ◆ Fordítsa meg a készüléket.
- ◆ Nyomja össze a kireteszelőt **7c** (lásd a B ábrát).
- ◆ Húzza hátra a kapocstár tolózájrat **7** (lásd a B ábrát). Ezzel oldja az előfeszítést.
- ◆ Töltse meg a kapocstárat **8** kapcsokkal vagy szögekkel (lásd a C ábrát).

TUDNIVALÓ

- ▶ Vegye figyelembe a szögek megfelelő helyzetét (lásd fő ábra, előlap **12** a készüléken).
- ◆ A betöltést követően tolja a kireteszelőt **7c** ütközésig a kapocstárba **8**, amíg be nem kattann. A tárcsúszká **7** felhúzott rugója addig követi a tár töltését, amíg a tár ki nem ürül.

TUDNIVALÓ

- ▶ A szintjelzőn **10** jól látható, hogy van-e még kapocs a kapocstárban.

Ütőerő beállítása

TUDNIVALÓ

- ▶ Válassza a legkisebb ütőerőt, amire a tűzéshez szüksége van. Vegye figyelembe a használt kapcsok vagy szögek hosszát, valamint a megmunkálandó anyag keménységét.

Ütőerő növelése

- ◆ Forgassa el az ütőerő-szabályozót **14** az óramutató járásával megegyező irányba.

Ütőerő csökkentése

- ◆ Forgassa el az ütőerő-szabályozót **14** az óramutató járásával ellentétes irányba.

Üzembe helyezés

Bekapcsolás

- ◆ Nyomja a tűzőrrort **11** arra a helyre az anyagon, amelyet össze szeretne tűzni, amíg néhány milliméterre benyomódik.
- ◆ Nyomja meg a kioldót **1**.

LED-munkafények bekapcsolása

- ◆ Nyomja meg a LED munkafény gombját **2**, hogy kedvezőtlen fényviszonyok esetén lehetővé tegye a munkahely kivilágítását.

Hibaelhárítás

Ok

Egy kapocs blokkolja a készüléket.

Megoldás

- ◆ Vegye ki az akkumulátor-telepet **4** a készülékből.
- ◆ Fordítsa meg a készüléket.
- ◆ Nyomja össze a kireteszelőt **7c** (lásd a B ábrát).

- ◆ Húzza hátra a kapocstár tolózáriját **7** (lásd a B ábrát). Ezzel oldja az előfeszítést.
- ◆ Távolítsa el a kapcsot.

⚠ FIGYELMEZTETÉS!

- Az elektromos kéziszerszámot ne a kioldónál **1** tartsa, ha a kapocs az elektromos kéziszerszámban szorul. Előfordulhat, hogy a beszorult kapocs eltávolítása során véletlenül megnyomja a kioldót **1**.

Karbantartás és tisztítás



FIGYELMEZTETÉS ! SÉRÜLÉSVESZÉLY!
A készüléken végzendő bármely művelet előtt kapcsolja ki a készüléket és vegye ki az akkumulátort.

- A készülék nem igényel karbantartást.
- A készüléknek mindig tisztának, száraznak és olaj- vagy kenőanyagmentesnek kell lenni.
- A készülékhez tisztításához használjon száraz törülköződőt.
- Ne hagyja, hogy folyadék kerüljön a készülék belsejébe.
- A lítium-ion akkumulátor hosszabb tárolása esetén rendszeresen ellenőrizni kell az akkumulátor töltöttségét. Az optimális töltöttségi állapot 50% és 80% között van. Az optimális tárolási környezet hűvös és száraz.

TUDNIVALÓ

- ▶ A felsorolásban nem szereplő alkatrészeket (mint pl. kapcsoló) ügyfélszolgálati forrádrólunkon keresztül rendelheti meg.

Ártalmatlanítás



A csomagolás környezetbarát anyagokból készült, amit a helyi hulladékhasznosítónál adhat le ártalmatlanításra.



Ne dobjon elektromos kéziszerszámot a háztartási hulladékba!

A 2012/19/EU európai irányelv értelmében az elektromos kéziszerszámokat elkülönítve kell gyűjteni és környezetbarát módon kell újrahasznosítani.



Ne dobjon akkumulátort a háztartási hulladékba!

A hibás vagy elhasználódott akkumulátorokat a 2006/66/EC irányelv szerint újra kell hasznosítani. Az akkumulátor-telepet és/vagy a készüléket a rendelkezésre álló gyűjtőhelyeken adhatja vissza.

Az elhasznált elektromos kéziszerszámok/akkumulátor-telepek ártalmatlanítási lehetőségeiről tájékozódjon települése vagy városa önkormányzatánál.



Ártalmatlanítsa a csomagolást környezetbarát módon.

Vegye figyelembe a különböző csomagolóanyagokon lévő jelzéseket és adott esetben válassza külön azokat. A csomagolóanyagok rövidítésekkel (a) és számjegyekkel (b) vannak megjelölve, az alábbi jelentéssel: 1-7: műanyagok, 20-22: papír és karton, 80-98: kompozit anyagok.



Az elhasználódott termék ártalmatlanításának lehetőségeiről tájékozódjon települése vagy városa önkormányzatánál.

HU
JÓTÁLLÁSI TÁJÉKOZTATÓ

A termék megnevezése: Akkus tűzógép 20 V	Gyártási szám: 373432_2104
A termék típusa: PAT 20-Li A1	
A gyártó cégneve, címe és e-mail címe: KOMPERNASS HANDELS GMBH BURGSTRASSE 21 44867 BOCHUM/ NÉMETORSZÁG info@kompernass.de	A szerviz neve, címe és telefonszáma: Szerviz Magyarország/ Hornos Ltd. Zrinyi Utca 39, 2600 Vac, Tel.: 06800 21225
Az importáló/ forgalmazó neve és címe: Lidl Magyarország Kereskedelmi Bt., H-1037 Budapest, Rádl árok 6.	

1. A jótállási idő a Magyarország területén, Lidl Magyarország Kereskedelmi Bt. üzletében történt vásárlás napjától számított 3 év, amely jogvesztő. A jótállási idő a fogyasztó részére történő átadással, vagy ha az üzembe helyezést a forgalmazó, vagy annak megbízottja végzi, az üzembe helyezés napjával kezdődik.
2. A jótállási igény a jótállási jeggyel és/vagy a vásárlást igazoló blokkal érvényesíthető. A jótállási jegy szabálytalan kiállítása, vagy átadásának elmaradása nem érinti a jótállási kötelezettség-vállalás érvényességét. Kérjük, hogy a vásárlás tényének és időpontjának bizonyítására őrizze meg a pénztári fizetésnél kapott jótállási jegyet és a vásárlást igazoló blokkot.
3. A vásárlástól számított három munkanapon belül érvényesített csereigény esetén a forgalmazó köteles a terméket kicserélni, feltéve ha a hiba a rendeltetésszerű használatot akadályozza. A jótállási jogokat a termék tulajdonosaként a fogyasztó érvényesítheti az áruházakban, valamint a jótállási tájékoztatóban feltüntetett szervizekben. (A magyar Polgári Törvénykönyv alapján fogyasztónak minősül a szakmája, önálló foglalkozása vagy üzleti tevékenysége körén kívül eljáró természetes személy.)
A jótállás ideje alatt a fogyasztó hibás teljesítés esetén kérheti a termék kijavítását, kicserélését, vagy ha a termék nem javítható vagy cserélhető, vagy az a forgalmazónak aránytalan többletköltséggel járna, illetve a fogyasztó kijavításhoz, kicseréléshez fűződő érdeke alapos ok miatt megszűnt, áruszállítást kérhet, vagy elállhat a szerződéstől és visszakérheti a vételárat. A kijavítás során a termékbe csak új alkatrészt kerülhet beépítésre.
4. A fogyasztó a hiba felfedezése után a lehető legrövidebb időn belül köteles a hibát bejelenteni és a terméket a jótállási jogok érvényesítése céljából átadni. A hiba felfedezésétől számított két hónapon belül bejelentett jótállási igényt időben közöltnek kell tekinteni. A közlés elmaradásából eredő kárért a fogyasztó felelős. A jótállási igény érvényesíthetőségének határideje a termék, vagy fődarabjának kicserélése esetén a csere napján újraindul.
5. A rögzített bekötésű, illetve a 10 kg-nál súlyosabb, vagy tömegközlekedési eszközön nem szállítható terméket az üzemeltetés helyén kell megjavítani. Abban az esetben, ha a javítás a helyszínen nem végezhető el, a termék ki- és visszaszereléséről, valamint szállításáról a forgalmazónak kell gondoskodnia.

6. A jótállás nem áll fenn, ha a hiba a nem rendeltetésszerű használatból, átalakításból, helytelen tárolásból, vagy a használati utasítástól eltérő kezelésből, vagy bármely a vásárlást követő behatásból fakad, vagy elemi kár okozta, és azt a forgalmazó, vagy a szerviz bizonyítja. A jótállás nem vonatkozik a mozgó kopó alkatrészek (világítótestek, gumibroncsok stb.) rendeltetésszerű elhasználódására. A szerviz és a forgalmazó a kijavítás során nem felel a terméken a fogyasztó vagy harmadik személyek által tárolt adatokért vagy beállításokért.
7. Fogyasztói jogvita esetén a fogyasztó a megyei (fővárosi) kereskedelmi és iparkamarák mellett működő békéltető testület eljárását is kezdeményezheti.

A garanciális idő nem érvényes:

- az akkumulátor-kapacitás normális elhasználódása esetén
- a termék ipari használata esetén
- ha az ügyfél megrongálja vagy megváltoztatja a terméket
- ha nem tartja be a biztonsági vagy karbantartási előírásokat, kezelési hiba esetén
- természeti események által okozott sérülések esetén

Az X 12 V és X 20 V Team termékcsalád akkumulátor-telepeire a vásárlás napjától számított 3 év garanciát vállalunk.

A jótállás a fogyasztó törvényből eredő szavatossági jogait és azok érvényesíthetőségét nem érinti.

Kijavítást ellenőrző szelvény:

A jótállási igény bejelentésének időpontja:	A hiba oka:
Javításra átvétel időpontja:	A hiba javításának módja:
A fogyasztó részére történő visszaadás időpontja:	
A szerviz bélyegzője, kelt és aláírása:	

Kicserélést ellenőrző szelvény:

A jótállási igény bejelentésének időpontja:
Kicserélés időpontja:
A cserélő bolt bélyegzője, kelt és aláírás:

FIGYELMEZTETÉS!

- ▶ A készüléket szervizben vagy villamossági szakemberrel és kizárólag eredeti alkatrészek felhasználásával javíttassa. Ezzel biztosítható a készülék hosszan tartó biztonsága.
- ▶ A csatlakozódugót és a hálózati vezetékét mindig a készülék gyártójával vagy ügyfélszolgálatával cseréltesse ki. Ezzel biztosítható a készülék hosszan tartó biztonsága.

Az eredeti megfelelőségi nyilatkozat fordítása

Mi, a KOMPERNASS HANDELS GMBH – a dokumentációért felelős: Semi Uguzlu, BURGSTR. 21, 44867 BOCHUM, NÉMETORSZÁG –, ezennel igazoljuk, hogy ez a termék megfelel az alábbi szabványoknak, normatív dokumentumoknak és EK-irányelveknek:

Gépek irányelv (2006/42/EC)

EK Alacsony feszültség irányelv (2014/35/EU, csak töltő)

Elektromágneses összeférhetőség (2014/30/EU)

RoHS irányelv (2011/65/EU)*

* A kiállított megfelelőségi nyilatkozat tekintetében kizárólag a gyártó felel. A nyilatkozat fenti tárgya megfelel az Európa Parlament és Tanács 2011. június 8-i, egyes veszélyes anyagok elektromos és elektronikus berendezésekben való alkalmazásának korlátozásáról szóló 2011/65/EU irányelvnek.

Alkalmazott harmonizált szabványok

EN 60745-1:2009/A11:2010

EN 60745-2-16:2010

EN 55014-1:2017

EN 55014-2:2015

EN 60335-2-29:2004/A11:2018

EN 60335-1:2012/A2:2019

EN 62233:2008

EN IEC 61000-3-2:2019

EN 61000-3-2:2014

EN 61000_3-3:2013/A1:2019

EN 61000-3-3:2013

EN IEC 63000:2018

A gép típusmegjelölése: Akkus tűzűgép 20 V PAT 20-Li A1

Gyártási év: 2021.09.

Sorozatszám: IAN 373432_2104

Bochum, 2021.09.09.



Semi Uguzlu

– minőségbiztosítási vezető –

A továbbfejlesztés érdekében a műszaki változtatások jogát fenntartjuk.

Pót-akkumulátor rendelése

Készülékéhez kényelmesen rendelhet pót-akkumulátort a www.kompernass.com internetoldalon vagy telefonon.

A korlátozott raktárkészlet miatt ez a termék adott esetben rövid időn belül elfogyhat.



TUDNIVALÓ

- ▶ A pótalkatrészek rendelése egyes országokban nem lehetséges interneten keresztül. Ebben az esetben forduljon szerviz-ügyfélszolgálatunkhoz.

Telefonos rendelés

(HU) Szerviz Magyarország Tel.: 06800 21 225

A rendelés gyors feldolgozása érdekében megkeresése során tartsa készenlétben készüléke cikkszámát (IAN 373432_2104). A cikkszám a típusábrán vagy a jelen használati útmutató címlapján található.

Kazalo

Uvod	16
Predvidena uporaba	16
Oprema	16
Vsebina kompleta	16
Tehnični podatki	16
Splošna varnostna navodila za električna orodja	17
1. Varstvo pri delu	18
2. Električna varnost	18
3. Varnost oseb	18
4. Uporaba in ravnanje z električnim orodjem	19
5. Uporaba in ravnanje z akumulatorskim orodjem	19
6. Servis	19
Posebna varnostna navodila za pribijalne naprave	20
Varnostna navodila za polnilnike	20
Originalni pribor/dodatne naprave	20
Pred prvo uporabo	21
Polnjenje akumulatorja (glejte sliko A)	21
Vstavljanje/odstranjevanje akumulatorja	21
Preverjanje stanja akumulatorja	21
Polnjenje zalogovnika	21
Nastavitev udarne sile	22
Začetek uporabe	22
Vklop	22
Vklop delovne lučke LED	22
Odpravljanje napak	22
Vzdrževanje in čiščenje	23
Proizvajalec	23
Pooblaščen serviser	23
Garancijski list	23
Odstranjevanje med odpadke	24
Prevod izvirne izjave o skladnosti	25
Naročanje nadomestnega akumulatorja	26
Telefonsko naročilo	26

AKUMULATORSKI SPENJALNIK 20 V PAT 20-Li A1

Uvod

Iskrene čestitke ob nakupu nove naprave. Odločili ste se za kakovosten izdelek. Navodila za uporabo so sestavni del tega izdelka. Vsebujejo pomembna navodila za varnost, uporabo in odlaganje izdelka med odpadke. Preden začnete izdelek uporabljati, se seznanite z vsemi navodili za uporabo in varnost. Izdelek uporabljajte le tako, kot je opisano, in samo za navedena področja uporabe. Ob predaji izdelka tretji osebi zraven priložite vso dokumentacijo.

Predvidena uporaba

Naprava je primerna za zasebno uporabo za pripenjanje kartona, izolacijskega materiala, usnja, blaga (tekstilnih oz. naravnih vlaken) ter podobnih materialov na trd, mehek in vezan les ali lesu podobnem material. Uporablja se lahko samo v suhih prostorih. Vsaka druga uporaba ali sprememba naprave velja za nepredvideno in pomeni bistveno nevarnost nezgod. Proizvajalec ne prevzema nobene odgovornosti za škodo, nastalo zaradi nepredvidene uporabe.

Naprava ni predvidena za poslovno uporabo.

Oprema

- ❶ Sprožilo
- ❷ Tipka za delovno lučko LED
- ❸ Tipka za sprostitvev akumulatorja
- ❹ Akumulator*
- ❺ Lučka LED akumulatorja
- ❻ Tipka za stanje akumulatorja
- ❼ Zasun zalogovnika
- ❼c Nastavek za sprostitvev
- ❽ Prostor zalogovnika
- ❾ Skaliranje
- ❿ Prikaz napolnjenosti (fine žičnate sponke)
- ⓫ Spenjalni nastavek
- ⓫c Sprednja plošča
- ⓫c Delovna lučka LED
- ⓫c Regulator udarne sile
- ⓫c Hitri polnilnik*
- ⓫c Rdeča lučka LED za polnjenje
- ⓫c Zelena lučka LED nadzora polnjenja

Vsebina kompleta

- 1 akumulatorski spenjalknik 20 V
- 500 sponk velikosti 20 mm
- 500 žeblice velikosti 20 mm
- 1 torbica
- 1 navodila za uporabo

Tehnični podatki

Akumulatorski spenjalknik 20 V PAT 20-Li A1

Nazivna napetost	20 V --- (enosmerni tok)
Delovni postopki	do 30 udarcev na minuto
Kapaciteta zalogovnika	50 kosov

Akumulator PAP 20 A1*

Tip	LITIJ-IONSKI
Nazivna napetost	20 V --- (enosmerni tok)
Kapaciteta	2,0 Ah
Celic	5

Hitri polnilnik PLG 20 A1 *

VHOD/Input

Nazivna napetost 230–240 V ~, 50 Hz
(izmenični tok)

Nazivna vhodna moč 65 W

Varovalka (notranja) 3,15 A

IZHOD/Output

Nazivna napetost 21,5 V ---
(enosmerni tok)

Nazivni tok 2,4 A

Trajanje polnjenja pribl. 60 min

Razred zaščite II/⊠ (dvojna izolacija)

Fine žičnate sponke



Širina sponk 6 mm
Dolžine sponk 15–25 mm



Dolžine žebļev 15, 20, 25, 32 mm

* AKUMULATOR IN POLNILNIK NISTA V OBSEGU DOBAVE

Vrednost emisij hrupa

Izmerjena vrednost hrupa je določena po standardu EN 60745. A-vrednotena raven hrupa električnega orodja tipično znaša:

Raven zvočnega tlaka $L_{pA} = 84,1$ dB (A)

Negotovost $K_{pA} = 3$ dB

Raven zvočne moči $L_{WA} = 95,1$ dB (A)

Negotovost $K_{WA} = 3$ dB

Nosite zaščito sluha!

Skupna vrednost tresljajev

Skupne vrednosti tresljajev so pridobljene po standardu EN ISO 60745:

Vrednost emisij tresljajev $a_{h,W} = 3,65$ m/s²

Negotovost $K = 1,5$ m/s²

OPOMBA

- Vrednost emisij tresljajev, navedena v teh navodilih, je bila izmerjena v skladu s standardiziranim merilnim postopkom in se lahko uporablja za primerjavo naprav. Navedena vrednost emisij tresljajev se lahko uporablja tudi za uvodno oceno izpostavljenosti.

⚠ OPOZORILO!

- Vrednost emisij tresljajev se spreminja v skladu z uporabo električnega orodja in je lahko v določenih primerih tudi nad vrednostjo v teh navodilih. Obremenitev zaradi tresljajev je mogoče podcenjevati, če se električno orodje dlje časa uporablja na določen način. Obremenitev z vibracijami poskušajte ohraniti na čim nižji stopnji. Primera ukrepov za zmanjšanje obremenitve z vibracijami sta nošenje rokavic pri uporabi orodja in omejitve delovnega časa. Ob tem je treba upoštevati vse dele obratovalnega cikla (na primer čase, ko je električno orodje izklopljeno, ter čase, v katerih je vklopljeno, vendar obratuje brez obremenitve).



Splošna varnostna navodila za električna orodja



⚠ OPOZORILO!

- Preberite vsa varnostna navodila in druga navodila. Nedoslednost pri upoštevanju varnostnih navodil in drugih navodil lahko povzroči električni udar, požar in/ali težke telesne poškodbe.

Vsa varnostna navodila in druga navodila shranite za prihodnjo uporabo.

Izraz »električno orodje«, ki se uporablja v varnostnih navodilih, se nanaša na električna orodja z napajanjem iz električnega omrežja (z električnim kablom) in na električna orodja z akumulatorskim napajanjem (brez električnega kabla).

1. Varstvo pri delu

- a) Svoje delovno območje ohranjajte čisto in dobro osvetljeno. Nered in neosvetljena delovna območja lahko privedejo do nezgod.
- b) Električnega orodja ne uporabljajte v okoljih, kjer je prisotna nevarnost eksplozije in kjer so prisotni vnetljivi plini, tekočine ali prah. Električna orodja povzročajo iskre, ki lahko povzročijo vnetje prahu ali hlapov.
- c) Otrokom in drugim osebam med uporabo električnega orodja ne pustite blizu. Zaradi odvrtačanja pozornosti lahko izgubite nadzor nad napravo.

2. Električna varnost

- a) Priključni vtič električnega orodja mora biti primeren za vtičnico. Vtiča ni dovoljeno spreminjati na noben način. Skupaj z zaščitno ozemljenimi električnimi orodji ne uporabljajte vtičev za prilagoditev. Nespremenjeni vtiči in primerne vtičnice zmanjšajo tveganje električnega udara.
- b) Izogibajte se telesnemu stiku z ozemljenimi površinami, kot so cevi, radiatorji, štedilniki in hladilniki. Če je vaše telo ozemljeno, obstaja povečano tveganje zaradi električnega udara.
- c) Električnega orodja ne izpostavljajte dežju ali vlagi. Vdor vode v električno napravo poveča tveganje električnega udara.
- d) Kabla ne uporabljajte za druge namene, na primer za prenašanje ali obežanje električnega orodja za kabel ali za vlečenje vtiča iz vtičnice. Kabla ne približujte virom vročine, olju, ostrim robovom ali premikajočim se delom naprave. Poškodovani ali zasukani kabli povečajo tveganje električnega udara.
- e) Če delate z električnim orodjem na prostem, uporabljajte samo podaljške kablov, ki jih je dovoljeno uporabljati na prostem. Uporaba podaljška kabla, primernega za uporabo na prostem, zmanjša tveganje električnega udara.
- f) Če uporabe električnega orodja v vlažni okolici ni mogoče preprečiti, uporabite zaščitno stikalo za okvarni tok. Uporaba zaščitnega stikala za okvarni tok zmanjša tveganje električnega udara.

3. Varnost oseb

- a) Bodite vedno pozorni, pazite, kaj počnete, dela z električnim orodjem se lotite premišljeno. Električnega orodja ne uporabljajte, ko ste utrujeni ali pod vplivom drog, alkohola ali zdravil. Že en sam trenutek nepazljivosti pri uporabi električnega orodja lahko privede do resnih telesnih poškodb.
- b) Nosite osebno zaščitno opremo in zmeraj uporabljajte tudi zaščitna očala. Uporaba osebne zaščitne opreme, kot je maska za zaščito pred prahom, nedrseči zaščitni čevlji, zaščitna čelada ali zaščita sluha, odvisno od vrste in uporabe električnega orodja zmanjša tveganje poškodb.
- c) Izogibajte se nehotenemu zagonu naprave. Prepričajte se, da je električno orodje izključeno, preden ga priključite na vir električnega toka in/ali akumulator, ga dvignete ali prenašate. Če pri prenašanju električnega orodja s prstom pritiskate na stikalo ali že vklopljeno napravo priključite na oskrbo s tokom, lahko to privede do nezgod.
- d) Pred vklopom električnega orodja odstranite nastavitvena orodja ali izvijače. Orodje ali izvijač v vrtečem se delu naprave lahko privede do poškodb.
- e) Izogibajte se neobičajni drži telesa. Poskrbite za varen položaj in vedno ohranjajte ravnotežje. Tako lahko električno orodje še posebej v nepričakovanih situacijah bolje nadzorujete.
- f) Nosite primerna oblačila. Ne nosite ohlapnih oblačil ali nakita. Lase, oblačila in rokavice imejte zunaj dosega premikajočih se delov. Premikajoči se deli lahko zagrabijo ohlapna oblačila, nakit ali dolge lase.
- g) Če lahko vgradite naprave za sesanje ali prestrezanje praha, se prepričajte, da so te priključene in se pravilno uporabljajo. Uporaba naprave za sesanje prahu lahko zmanjša nevarnost zaradi prahu.

4. Uporaba in ravnanje z električnim orodjem

- a) Naprave ne preobremenjujte. Za svoje delo uporabljajte zanj namenjeno električno orodje. Delo s primernim električnim orodjem v navedenem območju moči je boljše in varnejše.
- b) Ne uporabljajte električnih orodij z okvarjenim stikalom. Električno orodje, ki ga ni mogoče vklopiti in izklopiti, je nevarno in ga je treba popraviti.
- c) Potegnite vtič iz vtičnice in/ali odstranite akumulator, preden začnete izvajati nastavitve naprave, menjavati njene dele in preden napravo odložite. Ta previdnostni ukrep prepreči nehoteni zagon električnega orodja.
- d) Ko električnih orodij ne uporabljate, jih hranite zunaj dosega otrok. Naprave naj ne uporabljajo osebe, ki z uporabo niso seznanjene ali niso prebrale teh navodil. Električna orodja so nevarna, če jih uporabljajo neizkušene osebe.
- e) Električna orodja skrbno vzdržujte. Preverjajte, ali premični deli naprave delujejo brezhibno in niso zatakneni, ali deli niso odlomljeni ali tako poškodovani, da je ovirano delovanje električnega orodja. Pred uporabo naprave poskrbite za popravilo poškodovanih delov. Veliko nezgod nastane zaradi slabo vzdrževanih električnih orodij.
- f) Rezalna orodja vzdržujte ostra in čista. Skrbno vzdrževana rezalna orodja z ostrimi rezili se manj zatikajo in so lažje vodljiva.
- g) Električno orodje, pribor, delovno orodje itd. uporabljajte v skladu s temi navodili. Pri tem upoštevajte delovne pogoje in vrsto opravila, ki ga izvajate. Uporaba električnih orodij za nepredvidene namene lahko privede do nevarnih situacij.

5. Uporaba in ravnanje z akumulatorskim orodjem

- a) Akumulatorje vstavite samo v polnilnike, ki jih priporoča proizvajalec. Če polnilnik, ki je namenjen za določeno vrsto akumulatorjev, uporabljate z drugimi vrstami akumulatorjev, obstaja nevarnost požara.
- b) V električnih orodjih zato uporabljajte samo zanje predvidene akumulatorje. Uporaba drugih akumulatorjev lahko privede do poškodb in nevarnosti požara.
- c) Akumulator, ki ga ne uporabljate, hranite stran od pisarniških sponk, kovancev, ključev, žebeljev, vijakov ali drugih manjših kovinskih predmetov, ki bi lahko povzročili premostitev kontaktov. Kratki stik med kontakti akumulatorja lahko povzroči opekline ali ogenj.
- d) Ob napačni uporabi lahko iz akumulatorja izteče tekočina. Preprečite stik s to tekočino. Ob nenamernem stiku mesto sperite z vodo. Če pride tekočina v stik z očmi, poiščite zdravniško pomoč. Iztekajoča tekočina iz akumulatorja lahko draži kožo ali povzroči opekline.



PREVIDNO! NEVARNOST EKSPLOZIJE! Nikoli ne polnite baterij, ki niso primerne za polnjenje.



Akumulator zaščitite pred vročino, na primer tudi pred dolgotrajno neposredno sončno svetlobo, in ognjem, vodo ter vlago. Obstaja nevarnost eksplozije.

6. Servis

- a) Električno orodje dajte v popravilo samo usposobljenemu strokovnemu osebju, ki naj uporablja izključno originalne nadomestne dele. S tem zagotovite, da se ohrani varnost električnega orodja.

Posebna varnostna navodila za pribijalne naprave

- **Vedno izhajajte iz tega, da električno orodje vsebuje sponke.** Malomarno ravnanje s pribijalnimi napravami lahko privede do nepričakovanega izmeta sponk in vas poškoduje.
- **Električnega orodja ne usmerite proti sebi ali v druge osebe v svoji bližini.** Nenamerna sprožitev privede do izmeta sponke, kar lahko povzroči telesne poškodbe.
- **Električnega orodja ne sprožite, preden ni trdno nameščeno na obdelovanec.** Če električno orodje nima več stika z obdelovancem, se lahko sponka odbije od mesta za pritrdjevanje.
- **Če se v električnem orodju zatakne sponka, orodje ločite od električnega napajanja iz omrežja ali akumulatorja.** Če je pribijalna naprava priključena, se lahko pri odstranjevanju zatakne sponke nehote sproži.
- **Pri odstranjevanju zatakne sponke bodite previdni.** Sistem je lahko napet in sponko močno izvrže, ko poskušate odpraviti zagozditve.
- **Te pribijalne naprave ne uporabljajte za pritrdjevanje električnih napeljav.** Naprava ni primerna za namestitev električnih napeljav, lahko poškoduje izolacijo električnih kablov in tako povzroči električni udar ter nevarnost požara.

Varnostna navodila za polnilnike

- Otroci od 8. leta starosti naprej in osebe z zmanjšanimi telesnimi, zaznavnimi ali duševnimi sposobnostmi ali s pomanjkljivimi izkušnjami in znanjem napravo lahko uporabljajo le pod nadzorom ali če so bili poučeni o varni uporabi naprave in so razumeli nevarnosti, ki izhajajo iz njene uporabe. Otroci se z napravo ne smejo igrati. Otroci brez nadzora ne smejo čistiti ali opravljati uporabniškega vzdrževanja naprave.



Polnilnik je primeren samo za uporabo v notranjih prostorih.

⚠ POZOR!

- ▶ Ta polnilnik lahko polni samo naslednje baterije: PAP 20 A1/PAP 20 A2/PAP 20 A3/PAP 20 B1/PAP 20 B3.
- ▶ Veljaven seznam združljivih akumulatorjev najdete na www.lidl.de/akku.

⚠ OPOZORILO!

- Če je treba zamenjati priključno napeljavo, mora to izvesti proizvajalec ali njegov zastopnik, da ne pride do ogrožanja varnosti.

Originalni pribor/dodatne naprave

- Uporabljajte samo pribor in dodatne naprave, ki so navedeni v navodilih za uporabo oziroma imajo pritrilne nastavke, skladne z napravo.

⚠ OPOZORILO!

- ▶ Ne uporabljajte dodatkov, ki jih PARKSIDE ne priporoča. To lahko privede do električnega udara in požara.

Pred prvo uporabo

Polnjenje akumulatorja (glejte sliko A)

⚠ PREVIDNO!

- ▶ Preden akumulator vzamete iz polnilnika oz. ga vstavite vanj, zmeraj potegnite električni vtič iz vtičnice.

OPOMBA

- ▶ Akumulatorja nikoli ne polnite, če je temperatura okolice pod 10 °C ali nad 40 °C. Če litijonski akumulator hranite dlje časa, morate redno preverjati njegovo napolnjenost. Najprimernejša napolnjenost je med 50 in 80 %. Akumulator naj bo shranjen na hladnem in suhem mestu pri temperaturi okolice med 0 °C ter 50 °C.

- ◆ Vtaknite akumulator 4 v hitri polnilnik 15 (glejte sliko A).
- ◆ Električni vtič priključite v vtičnico. Nadzorna lučka LED 16 sveti rdeče.
- ◆ Zelena lučka LED nadzora polnjenja 17 vam sporoča, da je postopek polnjenja zaključen in je akumulator 4 pripravljen za uporabo.

⚠ POZOR!

- ◆ Če rdeča lučka LED nadzora polnjenja 16 utripa, je akumulator 4 pregret in ga ni mogoče napolniti.
- ◆ Če rdeča in zelena lučka LED nadzora polnjenja 16 17 utripata skupaj, je akumulator 4 okvarjen.
- ◆ Akumulator 4 vstavite v napravo.
- ◆ Polnilnik med dvema zaporednima postopkoma polnjenja izklopite za najmanj 15 minut. V ta namen električni vtič potegnite iz vtičnice.

Vstavljanje/odstranjanje akumulatorja

Vstavljanje akumulatorja

- ◆ Vstavite akumulator 4 v napravo, tako da se zaskoči.

Odstranitev akumulatorja

- ◆ Pritisnite tipko za sprostitve akumulatorja 3 in akumulator 4 odstranite.

Preverjanje stanja akumulatorja

- ◆ Za preverjanje stanja akumulatorja pritisnite tipko za stanje akumulatorja 6 (glejte tudi glavno sliko). Stanje se prikaže na lučki LED akumulatorja 5: RDEČA/ORANŽNA/ZELENA = povsem napolnjen/
RDEČA/ORANŽNA = napolnjen do polovice
RDEČA = skoraj prazen – akumulator napolnite

Polnjenje zalogovnika

Pred vsemi deli na električnem orodju (npr. vzdrževanju, menjavi orodja itd.) ter pri prevozu in shranjevanju vzemite akumulator iz električnega orodja.

Pri nehotenem pritisku sprožila obstaja nevarnost telesnih poškodb.

- ◆ Akumulator 4 vzemite iz naprave.
- ◆ Napravo obrnite.
- ◆ Stisnite nastavek za sprostitve 7a skupaj (glejte sliko B).
- ◆ Povlecite zasun zalogovnika 7 nazaj (glejte sliko B). S tem odpravite predhodno napetost.
- ◆ Prostor zalogovnika 8 napolnite s sponkami ali žebliki (glejte sliko C).

OPOMBA

- ▶ Pri tem pazite na pravilen položaj za žeblje (glejte glavno sliko, sprednja ploščica **12** na napravi).
- ◆ Po koncu polnjenja nastavke za sprostitvev **7c** do konca potisnite v zalogovnik **8**, tako da se zaskoči. Vzmetnica zasuna nabojnika **7** sledi polnjenju nabojnika, dokler nabojnik ni prazen.

OPOMBA

- ▶ S prikazom napolnjenosti **10** lahko preverite, ali zalogovnik še vsebuje sponke.

Nastavitev udarne sile**OPOMBA**

- ▶ Izberite najmanjšo udarno silo, ki jo potrebujete za spenjanje. Pri tem upoštevajte dolžino uporabljenih sponk ali žebeljev in trdnost obdelovalnega materiala.

Povečanje udarne sile

- ◆ Zavrtite regulator udarne sile **14** v smeri urnega kazalca.

Znižanje udarne sile

- ◆ Zavrtite regulator udarne sile **14** v nasprotni smeri urnega kazalca.

Začetek uporabe**Vkllop**

- ◆ Potisnite spenjalni nastavek **11** na mesto na materialu, ki ga želite spenjati, tako da ga v podlago pritisnete za nekaj milimetrov.
- ◆ Pritisnite sprožilo **1**.

Vkllop delovne lučke LED

- ◆ Pritisnite tipko za delovno lučko LED **2**, da omogočite osvetlitev delovnega mesta neugodnih svetlobnih razmerah.

Odpravljanje napak**Vzrok**

Sponka blokira napravo.

Rešitev

- ◆ Akumulator **4** vzemite iz naprave.
- ◆ Napravo obrnite.
- ◆ Stisnite nastavek za sprostitvev **7c** skupaj (glejte sliko B).
- ◆ Povlecite zasun zalogovnika **7** nazaj (glejte sliko B). S tem odpravite predhodno napetost.
- ◆ Sponko odstranite.

⚠ OPOZORILO!

- Ne dotikajte se sprožila **1** električnega orodja, če se je v električnem orodju zataknila sponka. Pri odstranjevanju zatakneljene sponke lahko pride do nenamerne sprožitve sprožila **1**.

Vzdrževanje in čiščenje



OPOZORILO! NEVARNOST TELES-NIH POŠKODB! Napravo pred vsemi deli na napravi izklopite in odstranite akumulator.

- Naprava ne potrebuje vzdrževanja.
- Naprava mora biti zmeraj čista, suha in brez olja ali maziv.
- Za čiščenje ohišja uporabljajte suho krpo.
- V notranjost naprave ne smejo vdreti tekočine.
- Če litij-ionski akumulator hranite dlje časa, morate redno preverjati njegovo napolnjenost. Najprimernejša napolnjenost je med 50 in 80 %. Akumulatorje je najbolje hraniti na hladnem in suhem.

OPOMBA

- Nenavedene nadomestne dele (npr. stikala) lahko naročite pri našem telefonskem servisu.

Proizvajalec

KOMPERNASS HANDELS GMBH
BURGSTRASSE 21
44867 BOCHUM
NEMČIJA
www.kompernass.com

Pooblaščen i serviser

SI Servis Slovenija
Tel.: 080080917
E-Mail: kompernass@lidl.si
IAN 373432_2104

Garancijski list

1. S tem garancijskim listom Kompernass Handels GmbH jamčimo, da bo izdelek v garancijskem roku ob normalni in pravilni uporabi brezhibno deloval in se zavezujemo, da bomo ob izpolnjenih spodaj navedenih pogojih odpravili morebitne pomanjkljivosti in okvare zaradi napak v materialu ali izdelavi oziroma po svoji presoji izdelek zamenjali ali vrnili kupnino.
2. Garancija je veljavna na ozemlju Republike Slovenije.
3. Garancijski rok za proizvod je 3 leta od datuma izročitve blaga. Datum izročitve blaga je razviden iz računa.
4. Kupec je dolžan okvaro javiti pooblaščenemu servisu oziroma se informirati o nadaljnjih postopkih na zgoraj navedeni telefonski številki. Svetujemo vam, da pred tem natančno preberete navodila o sestavi in uporabi izdelka.
5. Kupec je dolžan pooblaščenemu servisu predložiti garancijski list in račun, kot potrdilo in dokazilo o nakupu ter dnevu izročitve blaga.
6. V primeru, da proizvod popravljata nepooblaščen i servis ali oseba, kupec ne more uveljavljati zahtevkov iz te garancije.

7. Vzroki za okvaro oziroma nedelovanje izdelka morajo biti lastnosti stvari same in ne vzroki, ki so zunaj proizvajalčeve oziroma prodajalčeve sfere. Kupec ne more uveljavljati zahtevkov iz te garancije, če se ni držal priloženih navodil za sestavo in uporabo izdelka ali če je izdelek kakorkoli spremenjen ali nepravilno vzdrževan.
8. Jamčimo servis in rezervne dele še 3 leta po preteku garancijskega roka.
9. Obrabni deli oz. potrošni material so izvzeti iz garancije.
10. Vsi potrebni podatki za uveljavljanje garancije se nahajajo na dveh ločenih dokumentih (garancijski list, račun).
11. Ta garancija proizvajalca ne izključuje pravic potrošnika, ki izhajajo iz odgovornosti prodajalca za napake na blagu.

Garancijska doba ne velja pri

- normalnem zmanjšanju kapacitete akumulatorja,
- poslovni rabi izdelka,
- poškodb ali spremembi izdelka s strani stranke,
- neupoštevanju predpisov o varnosti in vzdrževanju, napačne uporabe,
- poškodbah zaradi naravnih nesreč.

Za akumulatorje serij X 12 V in X 20 V Team serije dobite tri leta garancije od datuma nakupa.

Prodajalec

Lidl Slovenija d.o.o. k.d., Pod lipami 1,
SI-1218 Komenda

⚠ OPOZORILO!

- ▶ **Naprave dajte v popravilo samo servisni službi ali strokovnjaku za elektrotehniko, ki naj uporablja le originalne nadomestne dele.** S tem zagotovite, da se ohrani varnost naprave.
- ▶ **Zamenjavo vtiča ali priključne napeljave zmeraj prepustite proizvajalcu naprave ali njegovi servisni službi.** S tem zagotovite, da se ohrani varnost naprave.

Odstranjevanje med odpadke



Embalaža je iz okolju prijaznih materialov. Odvržete jo lahko v lokalne smetnjake za reciklažne materiale.



Električnih orodij ne zavržite med gospodinjske odpadke!

Skladno z evropsko direktivo 2012/19/EU je treba rabljena električna orodja zbirati ločeno in jih oddati za ekološko primerno predelavo.



Akumulatorjev ne odvržite med gospodinjske odpadke!

Okvarjene ali izpraznjene akumulatorje je treba v skladu z Direktivo 2006/66/EC reciklirati. Akumulator in/ali napravo oddajte na javnih zbirališčih.

○ možnostih odstranitve neuporabnih električnih orodij/akumulatorskih paketov povprašajte pri svoji občinski ali mestni upravi.



Embalažo odložite med odpadke na okoljsko primeren način.

Upošteвайте oznake na različnih embalažnih materialih in jih po potrebi ločite med seboj. Embalažni materiali so označeni s kraticami (a) in številkami (b) z naslednjim pomenom: 1–7: umetne snovi, 20–22: papir in karton, 80–98: kompozitni materiali.



○ možnostih za odstranitev odsluženega izdelka vprašajte pri svoji občinski ali mestni upravi.

Prevod izvirne izjave o skladnosti

Mi, podjetje KOMPERNASS HANDELS GMBH in odgovorna oseba za dokumentacijo: gospod Semi Uguzlu, BURGSTR. 21, 44867 BOCHUM, NEMČIJA, izjavljamo, da je ta izdelek skladen z naslednjimi standardi, normativnimi dokumenti in direktivami ES:

Direktiva o strojih (2006/42/EC)

Direktiva ES o nizkonapetostnih napravah (2014/35/EU, samo polnilnik)

Direktiva o elektromagnetni združljivosti (2014/30/EU)

Direktiva o omejevanju uporabe nevarnih snovi (2011/65/EU)*

* Za izdajo te izjave o skladnosti je odgovoren izključno proizvajalec. Zgoraj opisani predmet izjave izpolnjuje predpise Direktive 2011/65/EU Evropskega parlamenta in Sveta z dne 8. junija 2011 o omejevanju uporabe nekaterih nevarnih snovi v električni in elektronski opremi.

Uporabljeni harmonizirani standardi

EN 60745-1:2009/A11:2010

EN 60745-2-16:2010

EN 55014-1:2017

EN 55014-2:2015

EN 60335-2-29:2004/A11:2018

EN 60335-1:2012/A2:2019

EN 62233:2008

EN IEC 61000-3-2:2019

EN 61000-3-2:2014

EN 61000_3-3:2013/A1:2019

EN 61000-3-3:2013

EN IEC 63000:2018

Oznaka tipa stroja: Akumulatorski spenjalnik 20 V PAT 20-Li A1

Leto izdelave: 09–2021

Serijska številka: IAN 373432_2104

Bochum, 09. 09. 2021



Semi Uguzlu

– vodja kakovosti –

Pridržujemo si pravico do tehničnih sprememb zaradi razvoja.

Naročanje nadomestnega akumulatorja

Če želite naročiti nadomestni akumulator za svojo napravo, lahko to udobno izvedete na internetu na naslovu www.kompernass.com ali po telefonu.

Ta izdelek bo zaradi omejene zaloge morda v kratkem času razprodan.



OPOMBA

- ▶ V nekaterih državah spletno naročanje nadomestnih delov ni mogoče. V tem primeru pokličite servisno številko.

Telefonsko naročilo

SI Servis Slovenija Tel.: 080080917

Za zagotavljanje hitre obdelave naročila imejte pripravljeno številko artikla (IAN 373432_2104) za svojo napravo. Številko artikla najdete na tipski tablici ali na naslovnici teh navodil.

Inhaltsverzeichnis

Einleitung	28
Bestimmungsgemäßer Gebrauch.....	28
Ausstattung.....	28
Lieferumfang.....	28
Technische Daten.....	28
Allgemeine Sicherheitshinweise für Elektrowerkzeuge	30
1. Arbeitsplatz-Sicherheit.....	30
2. Elektrische Sicherheit.....	30
3. Sicherheit von Personen.....	30
4. Verwendung und Behandlung des Elektrowerkzeugs.....	31
5. Verwendung und Behandlung des Akkuwerkzeugs.....	31
6. Service.....	32
Gerätespezifische Sicherheitshinweise für Eintreibgeräte.....	32
Sicherheitshinweise für Ladegeräte.....	32
Originalzubehör/-zusatzgeräte.....	33
Vor der Inbetriebnahme	33
Akku-Pack laden (siehe Abb. A).....	33
Akku-Pack ins Gerät einsetzen/entnehmen.....	33
Akkuzustand prüfen.....	33
Magazinschacht bestücken.....	33
Schlagkraft einstellen.....	34
Inbetriebnahme	34
Einschalten.....	34
LED-Arbeitsleuchte einschalten.....	34
Fehler beheben.....	34
Wartung und Reinigung	35
Garantie der Kompernaß Handels GmbH	35
Service	37
Importeur	37
Entsorgung	37
Original-Konformitätserklärung	38
Ersatz-Akku Bestellung	39
Telefonische Bestellung.....	39

AKKU-TACKER 20 V PAT 20-Li A1

Einleitung

Wir beglückwünschen Sie zum Kauf Ihres neuen Gerätes. Sie haben sich damit für ein hochwertiges Produkt entschieden. Die Bedienungsanleitung ist Teil dieses Produkts. Sie enthält wichtige Hinweise für Sicherheit, Gebrauch und Entsorgung. Machen Sie sich vor der Benutzung des Produkts mit allen Bedien- und Sicherheitshinweisen vertraut. Benutzen Sie das Produkt nur wie beschrieben und für die angegebenen Einsatzbereiche. Händigen Sie alle Unterlagen bei Weitergabe des Produkts an Dritte mit aus.

Bestimmungsgemäßer Gebrauch

Das Gerät ist für den privaten Gebrauch zum Heften von Pappe, Isoliermaterial, Leder, Stoff (Textil- bzw. Naturfaser) und vergleichbaren Materialien auf Hartholz, Weichholz, Spanplatten oder sperrholzähnlichem Material geeignet. Der Gebrauch ist nur in trockenen Räumen zugelassen. Jede andere Verwendung oder Veränderung der Maschine gilt als nicht bestimmungsgemäß und birgt erhebliche Unfallgefahren. Für aus bestimmungswidriger Verwendung entstandene Schäden übernimmt der Hersteller keine Haftung. Nicht für den gewerblichen Gebrauch bestimmt.

Ausstattung

- ❶ Auslöser
- ❷ Taste für die LED-Arbeitsleuchte
- ❸ Taste zur Entriegelung des Akku-Packs
- ❹ Akku-Pack*
- ❺ Akku-Display-LED
- ❻ Taste Akkuzustand
- ❼ Magazin-Schieber
- ❼c Entriegelung
- ❽ Magazinschacht
- ❾ Skalierung
- ❿ Füllstandsanzeige (Feindrahtklammern)
- ⓫ Tackernase
- ⓫c Stirnplatte
- ⓫c LED-Arbeitsleuchte
- ⓫c Schlagkraftregler
- ⓫c Schnellladegerät*
- ⓫c Rote Ladekontroll-LED
- ⓫c Grüne Ladekontroll-LED

Lieferumfang

- 1 Akku-Tacker 20 V
- 500 Klammern 20 mm
- 500 Nägel 20 mm
- 1 Tragekoffer
- 1 Bedienungsanleitung

Technische Daten

Akku-Tacker 20 V PAT 20-Li A1

Bemessungsspannung	20 V \equiv (Gleichstrom)
Arbeitsgänge	bis zu 30 Schläge/min
Magazin- schachtkapazität	50 Stück

Akku-Pack PAP 20 A1 *

Typ	LITHIUM-IONEN
Bemessungsspannung	20 V \equiv (Gleichstrom)
Kapazität	2,0 Ah
Zellen	5

Akku-Schnellladegerät PLG 20 A1 *

INGANG/Input

Bemessungsspannung 230–240 V ~, 50 Hz
(Wechselstrom)

Bemessungsaufnahme 65 W

Sicherung (innen) 3,15 A

AUSGANG/Output

Bemessungsspannung 21,5 V (Gleichstrom)

Bemessungsstrom 2,4 A

Ladedauer ca. 60 min

Schutzklasse II/ (Doppelisolierung)

* AKKU UND LADEGERÄT SIND NICHT IM LIEFERUMFANG ENTHALTEN

Feindrahtklammern



Klammerbreite 6 mm
Klammerlänge 15–25 mm



Nagellänge 15, 20, 25, 32 mm

Geräuschemissionswert

Messwert für Geräusch ermittelt entsprechend EN 60745. Der A-bewertete Geräuschpegel des Elektrowerkzeugs beträgt typischerweise:

Schalldruckpegel $L_{pA} = 84,1 \text{ dB (A)}$

Unsicherheit $K_{pA} = 3 \text{ dB}$

Schalleistungspegel $L_{WA} = 95,1 \text{ dB (A)}$

Unsicherheit $K_{WA} = 3 \text{ dB}$

Gehörschutz tragen!

Schwingungsgesamtwerte

Schwingungsgesamtwerte ermittelt entsprechend EN 60745:

Schwingungsemissionswert $a_{h,W} = 3,65 \text{ m/s}^2$

Unsicherheit $K = 1,5 \text{ m/s}^2$

HINWEIS

- Der in diesen Anweisungen angegebene Schwingungsemissionswert ist entsprechend einem genormten Messverfahren gemessen worden und kann für den Gerätevergleich verwendet werden. Der angegebene Schwingungsemissionswert kann auch zu einer einleitenden Einschätzung der Aussetzung verwendet werden.

! WARNUNG!

- Der Schwingungsemissionswert wird sich entsprechend dem Einsatz des Elektrowerkzeugs verändern und kann in manchen Fällen über dem in diesen Anweisungen angegebenen Wert liegen. Die Schwingungsbelastung könnte unterschätzt werden, wenn das Elektrowerkzeug regelmäßig in solcher Weise verwendet wird. Versuchen Sie, die Belastung durch Vibrationen so gering wie möglich zu halten. Beispielhafte Maßnahmen zur Verringerung der Vibrationsbelastung sind das Tragen von Handschuhen beim Gebrauch des Werkzeuges und die Begrenzung der Arbeitszeit. Dabei sind alle Anteile des Betriebszyklus zu berücksichtigen (beispielsweise Zeiten, in denen das Elektrowerkzeug abgeschaltet ist, und solche, in denen es zwar eingeschaltet ist, aber ohne Belastung läuft).



Allgemeine Sicherheitshinweise für Elektrowerkzeuge



⚠️ WARNUNG!

- ▶ Lesen Sie alle Sicherheitshinweise und Anweisungen. Versäumnisse bei der Einhaltung der Sicherheitshinweise und Anweisungen können elektrischen Schlag, Brand und/oder schwere Verletzungen verursachen.

Bewahren Sie alle Sicherheitshinweise und Anweisungen für die Zukunft auf.

Der in den Sicherheitshinweisen verwendete Begriff „Elektrowerkzeug“ bezieht sich auf netzbetriebene Elektrowerkzeuge (mit Netzkabel) und auf akkubetriebene Elektrowerkzeuge (ohne Netzkabel).

1. Arbeitsplatz-Sicherheit

- Halten Sie Ihren Arbeitsbereich sauber und gut beleuchtet.** Unordnung und unbeleuchtete Arbeitsbereiche können zu Unfällen führen.
- Arbeiten Sie mit dem Elektrowerkzeug nicht in explosionsgefährdeter Umgebung, in der sich brennbare Flüssigkeiten, Gase oder Stäube befinden.** Elektrowerkzeuge erzeugen Funken, die den Staub oder die Dämpfe entzünden können.
- Halten Sie Kinder und andere Personen während der Benutzung des Elektrowerkzeugs fern.** Bei Ablenkung können Sie die Kontrolle über das Gerät verlieren.

2. Elektrische Sicherheit

- Der Anschlussstecker des Elektrowerkzeuges muss in die Steckdose passen. Der Stecker darf in keiner Weise verändert werden.** Verwenden Sie keine Adapterstecker gemeinsam mit schutzgeerdeten Elektrowerkzeugen. Unveränderte Stecker und passende Steckdosen verringern das Risiko eines elektrischen Schlages.
- Vermeiden Sie Körperkontakt mit geerdeten Oberflächen, wie von Rohren, Heizungen, Herden und Kühlschränken.** Es besteht ein erhöhtes Risiko durch elektrischen Schlag, wenn Ihr Körper geerdet ist.

- Halten Sie Elektrowerkzeuge von Regen oder Nässe fern.** Das Eindringen von Wasser in ein Elektrogerät erhöht das Risiko eines elektrischen Schlages.
- Zweckentfremden Sie das Kabel nicht, um das Elektrowerkzeug zu tragen, aufzuhängen oder um den Stecker aus der Steckdose zu ziehen.** Halten Sie das Kabel fern von Hitze, Öl, scharfen Kanten oder sich bewegenden Geräteteilen. Beschädigte oder verwickelte Kabel erhöhen das Risiko eines elektrischen Schlages.
- Wenn Sie mit einem Elektrowerkzeug im Freien arbeiten, verwenden Sie nur Verlängerungskabel, die auch für den Außenbereich zugelassen sind.** Die Anwendung eines für den Außenbereich geeigneten Verlängerungskabels verringert das Risiko eines elektrischen Schlages.
- Wenn der Betrieb des Elektrowerkzeuges in feuchter Umgebung nicht vermeidbar ist, verwenden Sie einen Fehlerstromschutzschalter.** Der Einsatz eines Fehlerstromschutzschalters vermindert das Risiko eines elektrischen Schlages.

3. Sicherheit von Personen

- Seien Sie stets aufmerksam, achten Sie darauf, was Sie tun und gehen Sie mit Vernunft an die Arbeit mit einem Elektrowerkzeug. Benutzen Sie kein Elektrowerkzeug, wenn Sie müde sind oder unter dem Einfluss von Drogen, Alkohol oder Medikamenten stehen.** Ein Moment der Unachtsamkeit beim Gebrauch des Elektrowerkzeuges kann zu ernsthaften Verletzungen führen.
- Tragen Sie persönliche Schutzausrüstung und immer eine Schutzbrille.** Das Tragen persönlicher Schutzausrüstung wie Staubmaske, rutschfeste Sicherheitsschuhe, Schutzhelm oder Gehörschutz, je nach Art und Einsatz des Elektrowerkzeuges, verringert das Risiko von Verletzungen.
- Vermeiden Sie eine unbeabsichtigte Inbetriebnahme. Vergewissern Sie sich, dass das Elektrowerkzeug ausgeschaltet ist, bevor Sie es an die Stromversorgung und/oder den Akku anschließen, es aufnehmen oder tragen.** Wenn Sie beim Tragen des Elektrowerkzeuges den Finger am Schalter haben oder das Gerät bereits eingeschaltet an die Stromversorgung anschließen, kann dies zu Unfällen führen.

- d) Entfernen Sie Einstellwerkzeuge oder Schraubenschlüssel, bevor Sie das Elektrowerkzeug einschalten. Ein Werkzeug oder Schlüssel, der sich in einem drehenden Geräteteil befindet, kann zu Verletzungen führen.
- e) Vermeiden Sie eine abnormale Körperhaltung. Sorgen Sie für einen sicheren Stand und halten Sie jederzeit das Gleichgewicht. Dadurch können Sie das Elektrowerkzeug in unerwarteten Situationen besser kontrollieren.
- f) Tragen Sie geeignete Kleidung. Tragen Sie keine weite Kleidung oder Schmuck. Halten Sie Haare, Kleidung und Handschuhe fern von sich bewegenden Teilen. Lockere Kleidung, Schmuck oder lange Haare können von sich bewegenden Teilen erfasst werden.
- g) Wenn Staubabsaug- und Auffangeinrichtungen montiert werden können, vergewissern Sie sich, dass diese angeschlossen sind und richtig verwendet werden. Die Verwendung einer Staubabsaugung kann Gefährdungen durch Staub verringern.

4. Verwendung und Behandlung des Elektrowerkzeugs

- a) Überlasten Sie das Gerät nicht. Verwenden Sie für Ihre Arbeit das dafür bestimmte Elektrowerkzeug. Mit dem passenden Elektrowerkzeug arbeiten Sie besser und sicherer im angegebenen Leistungsbereich.
- b) Benutzen Sie kein Elektrowerkzeug, dessen Schalter defekt ist. Ein Elektrowerkzeug, das sich nicht mehr ein- oder ausschalten lässt, ist gefährlich und muss repariert werden.
- c) Ziehen Sie den Stecker aus der Steckdose und/oder entfernen Sie den Akku, bevor Sie Geräteeinstellungen vornehmen, Zubehörteile wechseln oder das Gerät weglegen. Diese Vorsichtsmaßnahme verhindert den unbeabsichtigten Start des Elektrowerkzeuges.
- d) Bewahren Sie unbenutzte Elektrowerkzeuge außerhalb der Reichweite von Kindern auf. Lassen Sie Personen das Gerät nicht benutzen, die mit diesem nicht vertraut sind oder diese Anweisungen nicht gelesen haben. Elektrowerkzeuge sind gefährlich, wenn sie von unerfahrenen Personen benutzt werden.

- e) Pflegen Sie Elektrowerkzeuge mit Sorgfalt. Kontrollieren Sie, ob bewegliche Teile einwandfrei funktionieren und nicht klemmen, ob Teile gebrochen oder so beschädigt sind, dass die Funktion des Elektrowerkzeuges beeinträchtigt ist. Lassen Sie beschädigte Teile vor dem Einsatz des Gerätes reparieren. Viele Unfälle haben ihre Ursache in schlecht gewarteten Elektrowerkzeugen.
- f) Halten Sie Schneidwerkzeuge scharf und sauber. Sorgfältig gepflegte Schneidwerkzeuge mit scharfen Schneidkanten verkleben sich weniger und sind leichter zu führen.
- g) Verwenden Sie Elektrowerkzeug, Zubehör, Einsatzwerkzeuge usw. entsprechend diesen Anweisungen. Berücksichtigen Sie dabei die Arbeitsbedingungen und die auszuführende Tätigkeit. Der Gebrauch von Elektrowerkzeugen für andere als die vorgesehenen Anwendungen kann zu gefährlichen Situationen führen.

5. Verwendung und Behandlung des Akkwerkzeugs

- a) Laden Sie die Akkus nur in Ladegeräten auf, die vom Hersteller empfohlen werden. Für ein Ladegerät, das für eine bestimmte Art von Akkus geeignet ist, besteht Brandgefahr, wenn es mit anderen Akkus verwendet wird.
- b) Verwenden Sie nur die dafür vorgesehenen Akkus in den Elektrowerkzeugen. Der Gebrauch von anderen Akkus kann zu Verletzungen und Brandgefahr führen.
- c) Halten Sie den nicht benutzten Akku fern von Büroklammern, Münzen, Schlüsseln, Nägeln, Schrauben oder anderen kleinen Metallgegenständen, die eine Überbrückung der Kontakte verursachen könnten. Ein Kurzschluss zwischen den Akkukontakten kann Verbrennungen oder Feuer zur Folge haben.
- d) Bei falscher Anwendung kann Flüssigkeit aus dem Akku austreten. Vermeiden Sie den Kontakt damit. Bei zufälligem Kontakt mit Wasser abspülen. Wenn die Flüssigkeit in die Augen kommt, nehmen Sie zusätzlich ärztliche Hilfe in Anspruch. Austretende Akkufflüssigkeit kann zu Hautreizungen oder Verbrennungen führen.



VORSICHT! EXPLOSIONSGEFAHR!
Laden Sie nicht aufladbare Batterien niemals auf.



Schützen Sie den Akku

vor Hitze, z. B. auch vor dauernder Sonneneinstrahlung, Feuer, Wasser und Feuchtigkeit. Es besteht Explosionsgefahr.

6. Service

- a) Lassen Sie Ihr Elektrowerkzeug nur von qualifiziertem Fachpersonal und nur mit Originalersatzteilen reparieren. Damit wird sichergestellt, dass die Sicherheit des Elektrowerkzeugs erhalten bleibt.

Gerätespezifische Sicherheitshinweise für Eintreibgeräte

- Gehen Sie immer davon aus, dass das Elektrowerkzeug Klammern enthält. Die sorglose Handhabung des Eintreibgerätes kann zum unerwarteten Ausschießen von Klammern führen und Sie verletzen.
- Zielen Sie mit dem Elektrowerkzeug nicht auf sich selbst oder andere Personen in der Nähe. Durch unerwartetes Auslösen wird eine Klammer ausgestoßen, was zu Verletzungen führen kann.
- Betätigen Sie das Elektrowerkzeug nicht, bevor es fest auf das Werkstück gesetzt ist. Wenn das Elektrowerkzeug keinen Kontakt mit dem Werkstück hat, kann die Klammer von der Befestigungsstelle abprallen.
- Trennen Sie das Elektrowerkzeug vom Netz oder vom Akku, wenn die Klammer im Elektrowerkzeug klemmt. Wenn das Eintreibgerät angeschlossen ist, kann es beim Entfernen einer fest sitzenden Klammer versehentlich betätigt werden.
- Seien Sie vorsichtig beim Entfernen einer fest sitzenden Klammer. Das System kann gespannt sein und die Klammer kräftig ausgestoßen werden, während Sie versuchen die Verklemmung zu beseitigen.

- Verwenden Sie dieses Eintreibgerät nicht zur Befestigung von Elektroleitungen. Es ist nicht für die Installation von Elektroleitungen geeignet, kann die Isolierung von Elektrokabeln beschädigen und so elektrischen Schlag und Feuergefahren verursachen.

Sicherheitshinweise für Ladegeräte

- Dieses Gerät kann von Kindern ab 8 Jahren und darüber sowie von Personen mit verringerten physischen, sensorischen oder mentalen Fähigkeiten oder Mangel an Erfahrung und Wissen benutzt werden, wenn sie beaufsichtigt oder bezüglich des sicheren Gebrauchs des Gerätes unterwiesen wurden und die daraus resultierenden Gefahren verstehen. Kinder dürfen nicht mit dem Gerät spielen. Reinigung und Benutzer-Wartung dürfen nicht von Kindern ohne Beaufsichtigung durchgeführt werden.



Das Ladegerät ist nur für den Betrieb im Innenbereich geeignet.

⚠ ACHTUNG!

- ◆ Dieses Ladegerät kann nur die folgenden Batterien laden: PAP 20 A1/PAP 20 A2/PAP 20 A3/PAP 20 B1/PAP 20 B3.
- ◆ Eine aktuelle Liste der Akkukompatibilität finden Sie unter www.Lidl.de/Akku.

⚠ WARNING!

- Wenn ein Ersatz der Anschlussleitung erforderlich ist, dann ist dies vom Hersteller oder seinem Vertreter auszuführen, um Sicherheitsgefährdungen zu vermeiden.

Originalzubehör/-zusatzgeräte

- Benutzen Sie nur Zubehör und Zusatzgeräte, die in der Bedienungsanleitung angegeben sind bzw. deren Aufnahme mit dem Gerät kompatibel ist.

WARNUNG!

- Verwenden Sie kein Zubehör welches nicht von PARKSIDE empfohlen wurde. Dies kann zu elektrischem Schlag und Feuer führen.

Vor der Inbetriebnahme

Akku-Pack laden (siehe Abb. A)

VORSICHT!

- ▶ Ziehen Sie immer den Netzstecker, bevor Sie den Akku-Pack aus dem Ladegerät nehmen bzw. einsetzen.

HINWEIS

- ▶ Laden Sie den Akku-Pack nie, wenn die Umgebungstemperatur unterhalb 10 °C oder oberhalb 40 °C liegt. Soll ein Lithium-Ionen-Akku längere Zeit gelagert werden, muss regelmäßig der Ladezustand kontrolliert werden. Der optimale Ladezustand liegt zwischen 50% und 80%. Das Lagerungsklima soll kühl und trocken sein in einer Umgebungstemperatur zwischen 0 und 50 °C.

- ◆ Stecken Sie den Akku-Pack **4** in das Schnellladegerät **15** (siehe Abb. A).
- ◆ Stecken Sie den Netzstecker in die Steckdose. Die Kontroll-LED **16** leuchtet rot.
- ◆ Die grüne Kontroll-LED **17** signalisiert Ihnen, dass der Ladevorgang abgeschlossen und der Akku-Pack **4** einsatzbereit ist.

ACHTUNG!

- ◆ Sollte die rote Kontroll-LED **16** blinken, dann ist der Akku-Pack **4** überhitzt und kann nicht aufgeladen werden.
- ◆ Sollte die rote und grüne Kontroll-LED **16** **17** gemeinsam blinken, dann ist der Akku-Pack **4** defekt.

- ◆ Schieben Sie den Akku-Pack **4** in das Gerät ein.
- ◆ Schalten Sie das Ladegerät zwischen aufeinanderfolgenden Ladevorgängen für mindestens 15 Minuten ab. Ziehen Sie dazu den Netzstecker.

Akku-Pack ins Gerät einsetzen/entnehmen

Akku-Pack einsetzen

- ◆ Lassen Sie den Akku-Pack **4** in das Gerät einrasten.

Akku-Pack entnehmen

- ◆ Drücken Sie die Taste zur Entriegelung **3** und entnehmen Sie den Akku-Pack **4**.

Akkuzustand prüfen

- ◆ Drücken Sie zum Prüfen des Akkuzustands die Taste Akkuzustand **6** (siehe auch Hauptabbildung).
Der Zustand wird in der Akku-Display-LED **5** wie folgt angezeigt:
ROT/ORANGE/GRÜN = maximale Ladung/
ROT/ORANGE = mittlere Ladung
ROT = schwache Ladung – Akku aufladen

Magazinschacht bestücken

Nehmen Sie den Akku vor allen Arbeiten am Elektrowerkzeug (z. B. Wartung, Werkzeugwechsel etc.) sowie bei dessen Transport und Aufbewahrung aus dem Elektrowerkzeug.

Bei unbeabsichtigtem Betätigen des Auslösers besteht Verletzungsgefahr.

- ◆ Nehmen Sie den Akku-Pack **4** aus dem Gerät.
- ◆ Drehen Sie das Gerät um.
- ◆ Drücken Sie die Entriegelung **7a** zusammen (siehe Abb. B).
- ◆ Ziehen Sie den Magazin-Schieber **7** nach hinten (siehe Abb. B). Sie lösen dadurch die Vorspannung.
- ◆ Befüllen Sie den Magazinschacht **8** mit Klammern oder Nägeln (siehe Abb. C).

HINWEIS

- ▶ Beachten Sie hierbei die richtige Position für die Nägel (siehe Hauptabbildung, Stirnplatte 12 auf dem Gerät).
- ◆ Schieben Sie nach dem Befüllen die Entriegelung 7c bis zum Anschlag in den Magazinschacht 8 bis diese einrastet. Die gespannte Feder des Magazin-Schiebers 7 wird die Magazinfüllung nachführen, bis das Magazin leer ist.

HINWEIS

- ▶ Mit der Füllstandsanzeige 10 können Sie erkennen, ob das Magazin noch Klammern enthält.

Schlagkraft einstellen

HINWEIS

- ▶ Wählen Sie die geringste Schlagkraft aus, die Sie zum Heften benötigen. Beachten Sie dabei die Länge der verwendeten Klammern oder Nägel, sowie die Festigkeit des zu verarbeitenden Materials.

Schlagkraft erhöhen

- ◆ Drehen Sie den Schlagkraftregler 14 im Uhrzeigersinn.

Schlagkraft verringern

- ◆ Drehen Sie den Schlagkraftregler 14 gegen den Uhrzeigersinn.

Inbetriebnahme

Einschalten

- ◆ Drücken Sie die Tackernase 11 an die Stelle des Materials, die Sie heften möchten, bis sich diese einige Millimeter eindrückt.
- ◆ Drücken Sie den Auslöser 1.

LED-Arbeitsleuchte einschalten

- ◆ Drücken Sie die Taste für die LED-Arbeitsleuchte 2, um ein Ausleuchten des Arbeitsplatzes bei ungünstigen Lichtverhältnissen zu ermöglichen.

Fehler beheben

Ursache

Eine Klammer blockiert das Gerät.

Lösung

- ◆ Nehmen Sie den Akku-Pack 4 aus dem Gerät.
- ◆ Drehen Sie das Gerät um.
- ◆ Drücken Sie die Entriegelung 7c zusammen (siehe Abb. B).
- ◆ Ziehen Sie den Magazin-Schieber 7 nach hinten (siehe Abb. B). Sie lösen dadurch die Vorspannung.
- ◆ Entfernen Sie die Klammer.

⚠ WARNUNG!

- Halten Sie das Elektrowerkzeug nicht am Auslöser 1, wenn die Klammer im Elektrowerkzeug klemmt. Beim Entfernen einer verklemmten Klammer kann der Auslöser 1 versehentlich betätigt werden.

Wartung und Reinigung



WARNUNG! VERLETZUNGSGEFAHR!
Schalten Sie vor allen Arbeiten am Gerät das Gerät aus und entnehmen Sie den Akku.

- Das Gerät ist wartungsfrei.
- Das Gerät muss stets sauber, trocken und frei von Öl oder Schmierfetten sein.
- Verwenden Sie zum Reinigen des Gehäuses ein trockenes Tuch.
- Es dürfen keine Flüssigkeiten in das innere des Gerätes gelangen.
- Soll ein Lithium-Ionen-Akku längere Zeit gelagert werden, muss regelmäßig der Ladezustand kontrolliert werden. Der optimale Ladezustand liegt zwischen 50 % und 80 %. Das optimale Lagerungsklima ist kühl und trocken.

HINWEIS

- ▶ Nicht aufgeführte Ersatzteile (wie z. B. Schalter) können Sie über unsere Callcenter bestellen.

Garantie der Kompernaß Handels GmbH

Sehr geehrte Kundin, sehr geehrter Kunde,
Sie erhalten auf dieses Gerät 3 Jahre Garantie ab Kaufdatum. Im Falle von Mängeln dieses Produkts stehen Ihnen gegen den Verkäufer des Produkts gesetzliche Rechte zu. Diese gesetzlichen Rechte werden durch unsere im Folgenden dargestellte Garantie nicht eingeschränkt.

Garantiebedingungen

Die Garantiefrist beginnt mit dem Kaufdatum. Bitte bewahren Sie den Kassenbon gut auf. Dieser wird als Nachweis für den Kauf benötigt.

Tritt innerhalb von drei Jahren ab dem Kaufdatum dieses Produkts ein Material- oder Fabrikationsfehler auf, wird das Produkt von uns – nach unserer Wahl – für Sie kostenlos repariert, ersetzt oder der Kaufpreis erstattet. Diese Garantieleistung setzt voraus, dass innerhalb der Dreijahresfrist das defekte Gerät und der Kaufbeleg (Kassenbon) vorgelegt und schriftlich kurz beschrieben wird, worin der Mangel besteht und wann er aufgetreten ist.

Wenn der Defekt von unserer Garantie gedeckt ist, erhalten Sie das reparierte oder ein neues Produkt zurück. Mit Reparatur oder Austausch des Produkts beginnt kein neuer Garantiezeitraum.

Sie erhalten auf die Akku-Packs der X12V und X20V Team Serie 3 Jahre Garantie ab Kaufdatum.

Garantiezeit und gesetzliche Mängelansprüche

Die Garantiezeit wird durch die Gewährleistung nicht verlängert. Dies gilt auch für ersetzte und reparierte Teile. Eventuell schon beim Kauf vorhandene Schäden und Mängel müssen sofort nach dem Auspacken gemeldet werden. Nach Ablauf der Garantiezeit anfallende Reparaturen sind kostenpflichtig.

Garantieumfang

Das Gerät wurde nach strengen Qualitätsrichtlinien sorgfältig produziert und vor Auslieferung gewissenhaft geprüft.

Die Garantieleistung gilt für Material- oder Fabrikationsfehler. Diese Garantie erstreckt sich nicht auf Produktteile, die normaler Abnutzung ausgesetzt sind und daher als Verschleißteile angesehen werden können oder für Beschädigungen an zerbrechlichen Teilen, z. B. Schalter oder Teile, die aus Glas gefertigt sind.

Diese Garantie verfällt, wenn das Produkt beschädigt, nicht sachgemäß benutzt oder gewartet wurde. Für eine sachgemäße Benutzung des Produkts sind alle in der Bedienungsanleitung aufgeführten Anweisungen genau einzuhalten. Verwendungszwecke und Handlungen, von denen in der Bedienungsanleitung abgeraten oder vor denen gewarnt wird, sind unbedingt zu vermeiden.

Das Produkt ist nur für den privaten und nicht für den gewerblichen Gebrauch bestimmt. Bei missbräuchlicher und unsachgemäßer Behandlung, Gewaltanwendung und bei Eingriffen, die nicht von unserer autorisierten Serviceniederlassung vorgenommen wurden, erlischt die Garantie.

Garantiezeit gilt nicht bei

- normaler Abnutzung der Akkukapazität
- gewerblichen Gebrauch des Produktes
- Beschädigung oder Veränderung des Produktes durch den Kunden
- Missachtung der Sicherheits- und Wartungsvorschriften, Bedienungsfehler
- Schäden durch Elementarereignisse

Abwicklung im Garantiefall

Um eine schnelle Bearbeitung Ihres Anliegens zu gewährleisten, folgen Sie bitte den folgenden Hinweisen:

- Bitte halten Sie für alle Anfragen den Kassenbon und die Artikelnummer (IAN) 373432_2104 als Nachweis für den Kauf bereit.
- Die Artikelnummer entnehmen Sie bitte dem Typenschild am Produkt, einer Gravur am Produkt, dem Titelblatt der Bedienungsanleitung (unten links) oder dem Aufkleber auf der Rück- oder Unterseite des Produktes.
- Sollten Funktionsfehler oder sonstige Mängel auftreten, kontaktieren Sie zunächst die nachfolgend benannte Serviceabteilung **telefonisch** oder per **E-Mail**.
- Ein als defekt erfasstes Produkt können Sie dann unter Beifügung des Kaufbelegs (Kassenbon) und der Angabe, worin der Mangel besteht und wann er aufgetreten ist, für Sie portofrei an die Ihnen mitgeteilte Serviceanschrift übersenden.



Auf www.lidl-service.com können Sie diese und viele weitere Handbücher, Produktvideos und Installationssoftware herunterladen.

Mit diesem QR-Code gelangen Sie direkt auf die Lidl-Service-Seite (www.lidl-service.com) und können mittels der Eingabe der Artikelnummer (IAN) 373432_2104 Ihre Bedienungsanleitung öffnen.

⚠️ WARNUNG!

- ▶ Lassen Sie Ihre Geräte von der Service-stelle oder einer Elektrofachkraft und nur mit Original-Ersatzteilen reparieren. Damit wird sichergestellt, dass die Sicherheit des Gerätes erhalten bleibt.
- ▶ Lassen Sie den Austausch des Steckers oder der Netzleitung immer vom Hersteller des Gerätes oder seinem Kundendienst ausführen. Damit wird sichergestellt, dass die Sicherheit des Gerätes erhalten bleibt.

Service

- DE Service Deutschland**
Tel.: 0800 5435 111 (kostenfrei aus dem dt. Festnetz/Mobilfunknetz)
E-Mail: kompernass@idl.de
- AT Service Österreich**
Tel.: 0820 201 222 (0,15 EUR/Min.)
E-Mail: kompernass@idl.at
- CH Service Schweiz**
Tel.: 0842 665566 (0,08 CHF/Min., Mobilfunk max. 0,40 CHF/Min.)
E-Mail: kompernass@idl.ch
IAN 373432_2104

Importeur

Bitte beachten Sie, dass die folgende Anschrift keine Serviceanschrift ist. Kontaktieren Sie zunächst die benannte Servicestelle.

KOMPERNASS HANDELS GMBH
BURGSTRASSE 21
44867 BOCHUM
DEUTSCHLAND
www.kompernass.com

Entsorgung



Die Verpackung besteht aus umweltfreundlichen Materialien, die Sie über die örtlichen Recyclingstellen entsorgen können.



Werfen Sie Elektrowerkzeuge nicht in den Hausmüll!

Gemäß Europäischer Richtlinie 2012/19/EU müssen verbrauchte Elektrowerkzeuge getrennt gesammelt und einer umweltgerechten Wiederverwertung zugeführt werden.



Werfen Sie Akkus nicht in den Hausmüll

Defekte oder verbrauchte Akkus müssen gemäß Richtlinie 2006/66/EG recycelt werden. Geben Sie Akku-Pack und / oder das Gerät über die angebotenen Sammeleinrichtungen zurück.

Über Entsorgungsmöglichkeiten für ausgediente Elektrowerkzeuge / Akku-Pack informieren Sie sich bitte bei Ihrer Gemeinde- oder Stadtverwaltung.



Entsorgen Sie die Verpackung umweltgerecht. Beachten Sie die Kennzeichnung auf den verschiedenen Verpackungsmaterialien und trennen Sie diese gegebenenfalls gesondert. Die Verpackungsmaterialien sind gekennzeichnet mit Abkürzungen (a) und Ziffern (b) mit folgender Bedeutung: 1-7: Kunststoffe, 20-22: Papier und Pappe, 80-98: Verbundstoffe.



Möglichkeiten zur Entsorgung des ausgedienten Produkts erfahren Sie bei Ihrer Gemeinde- oder Stadtverwaltung.

Original-Konformitätserklärung

Wir, KOMPERNASS HANDELS GMBH, Dokumentenverantwortlicher: Herr Semi Uguzlu, BURGSTR. 21, 44867 BOCHUM, DEUTSCHLAND, erklären hiermit, dass dieses Produkt mit den folgenden Normen, normativen Dokumenten und EG-Richtlinien übereinstimmt:

Maschinenrichtlinie (2006/42/EG)

EG-Niederspannungsrichtlinie (2014/35/EU, nur Ladegerät)

Elektromagnetische Verträglichkeit (2014/30/EU)

RoHS Richtlinie (2011/65/EU)*

* Die alleinige Verantwortung für die Ausstellung dieser Konformitätserklärung trägt der Hersteller. Der oben beschriebene Gegenstand der Erklärung erfüllt die Vorschriften der Richtlinie 2011/65/EU des Europäischen Parlaments und des Rates vom 8. Juni 2011 zur Beschränkung der Verwendung bestimmter gefährlicher Stoffe in Elektro- und Elektronikgeräten.

Angewandte harmonisierte Normen

EN 60745-1:2009/A11:2010

EN 60745-2-16:2010

EN 55014-1:2017

EN 55014-2:2015

EN 60335-2-29:2004/A11:2018

EN 60335-1:2012/A2:2019

EN 62233:2008

EN IEC 61000-3-2:2019

EN 61000-3-2:2014

EN 61000_3-3:2013/A1:2019

EN 61000-3-3:2013

EN IEC 63000:2018

Typbezeichnung der Maschine: Akku-Tacker 20 V PAT 20-Li A1

Herstellungsjahr: 09-2021

Seriennummer: IAN 373432_2104

Bochum, 09.09.2021



Semi Uguzlu

- Qualitätsmanager -

Technische Änderungen im Sinne der Weiterentwicklung sind vorbehalten.

Ersatz-Akku Bestellung

Wenn Sie einen Ersatz-Akku für Ihr Gerät bestellen möchten, so können Sie dies entweder bequem im Internet unter www.kompernass.com oder telefonisch abwickeln.

Dieser Artikel kann aufgrund begrenzter Vorratsmenge nach kurzer Zeit ausverkauft sein.



HINWEIS

- ▶ Die Bestellung von Ersatzteilen kann in einigen Ländern nicht online vorgenommen werden. Kontaktieren Sie in diesem Fall bitte die Service-Hotline.

Telefonische Bestellung

- Ⓛ DE Service Deutschland Tel.: 0800 5435 111 (Kostenfrei aus dem dt. Festnetz/Mobilfunknetz)
- Ⓛ AT Service Österreich Tel.: 0820 201 222 (0,15 EUR/Min.)
- Ⓛ CH Service Schweiz Tel.: 0842 665566 (0,08 CHF/Min., Mobilfunk max. 0,40 CHF/Min.)

Um eine schnelle Bearbeitung Ihrer Bestellung zu gewährleisten, halten Sie bitte für alle Anfragen die Artikelnummer (IAN 373432_2104) des Gerätes bereit. Die Artikelnummer entnehmen Sie bitte dem Typenschild oder dem Titelblatt dieser Anleitung.

KOMPERNASS HANDELS GMBH

BURGSTRASSE 21

44867 BOCHUM

GERMANY

www.kompernass.com

Információk állása · Stanje informacij · Stand der Informationen:

09 / 2021 · Ident.-No.: PAT20-LiA1-092021-1

IAN 373432_2104